

Fermer

Бензиновые мотоблоки
FERMER FM-901 PRO
FERMER FM-902 PRO

Бензиновые культиваторы
FERMER FM-901 M
FERMER FM-902 M



ИНСТРУКЦИЯ ПО ЭКСПЛУАТАЦИИ



Поздравляем Вас с приобретением бензинового мотоблока/культиватора FERMER.

Мотоблок/культиватор – это компактное, многофункциональное устройство для обработки и культивации земли в садах и на приусадебных участках и других целей, при наличии дополнительного оборудования, а так же оборудования, присоединенного к валу отбора мощности, который имеется у мотоблоков. Мотоблок/культиватор имеет понятную конструкцию, прост в сборке, удобен в использовании, требует минимального технического обслуживания.

Мы постарались, чтобы работа с мотоблоком/культиватором была приятной и безопасной при соблюдении мер техники безопасности представленной в инструкции. Однако, не стоит забывать, что при ненадлежащем использовании мотоблок/культиватор является источником угрозы вашему здоровью и окружающих вас людей.

ВАЖНО!!! Мотоблок/культиватор поставляется в разобранном виде для более удобной транспортировки. Он не будет готов к работе до тех пор, пока Вы не соберете его, не залыете масло в двигатель и редуктор и не заправите его топливом.

Иллюстрированный порядок сборки, запуска и технического ухода за устройством представлен ниже. Это не сложная процедура, которая займет у Вас не более 2-х—3-х часов. Если в процессе сборки вы обнаружили неточности в описании, просим Вас сообщить об этом Вашему поставщику. Это важно для нас. На некоторых этапах сборки Вам потребуется помощник.

Следуйте нашим инструкциям, и инструмент прослужит Вам долго и станет надежным помощником на приусадебном участке. Мы гарантируем Вам безотказную работу мотоблока/культиватора и удовольствие от процесса работы на свежем воздухе!

Внимание! В зависимости от модификации мотоблока/культиватора иллюстрации могут изменяться.

Спасибо за то, что выбрали нас!

СОДЕРЖАНИЕ:

1. Техника безопасности при работе с мотоблоком/культиватором.....	3
2. Технические характеристики.....	4
3. Общий вид и устройство мотоблока/культиватора.....	5
4. Комплектация.....	6
5. Сборка и регулировка.....	7
6. Заливка масла и заправка топливом.....	20
7. Запуск, остановка и эксплуатация.....	23
8. Практическое применение.....	27
9. Хранение и транспортировка.....	28
10. Монтаж дополнительного оборудования.....	28
11. Устранение неполадок.....	29
12. Периодичность технического обслуживания.....	30
13. Гарантийные обязательства.....	31

1. ТЕХНИКА БЕЗОПАСНОСТИ ПРИ РАБОТЕ С МОТОБЛОКОМ/КУЛЬТИВАТОРОМ:

- Перед началом использования мотоблока/культиватора внимательно прочитайте инструкцию и отметьте для себя основные моменты работы. Не выбрасывайте инструкцию, поскольку она может пригодиться Вам в будущем. Используйте мотоблок/культиватор только по его прямому назначению, для культивации земельных участков.
- Перед началом работы всегда проверяйте, что мотоблок/культиватор полностью и правильно собран. Проверьте правильность установки и надежность крепления всех элементов инструмента. Научитесь быстро отключать двигатель и фрезы мотоблока/культиватора.
- Не оставляйте работающий мотоблок/культиватор без присмотра. Если во время работы мотоблока/культиватора рядом находятся животные или дети, немедленно удалите их из опасной зоны.
- Мотоблок/культиватор не предназначен для использования лицами (включая детей) с пониженными физическими, чувственными или умственными способностями или при отсутствии у них жизненного опыта или знаний, если они не находятся под контролем или не проинструктированы об использовании прибора лицом, ответственным за их безопасность. Дети должны находиться под контролем для недопущения игр с мотоблоком/культиватором.
- Используйте защитные наушники, очки или защитную маску. Запрещается работать босиком или в открытой обуви, надевайте прочную обувь во избежание травм. Не пользуйтесь мотоблоком/культиватором, если не установлены крылья и защитные кожухи, а также, если уклон участка превышает 10 градусов.
- Заправляйте мотоблок/культиватор бензином только на открытом воздухе и при неработающем двигателе. Используйте бензин с октановым числом не менее АИ-92. Если при заполнении бака бензин пролился, обязательно смените место запуска, отойдите не менее, чем на 3 метра от места разлива. Запрещено заливать бензин при работающем или горячем двигателе.
- Не курите при заправке топливного бака и при работе с горючим. Пары бензина легковоспламеняемы. Плотнo закрывайте бензобак и канистры с бензином.
- Запускайте двигатель осторожно, держите ноги на расстоянии от вращающихся ножей.
- Не применяйте инструмент в теплицах и закрытых пространствах во избежание отравления продуктами работы двигателя внутреннего сгорания.
- При работе на склонах, заправляйте топливный бак до половины, во избежание разлива бензина. Двигайтесь перпендикулярно направлению уклона.
- Всегда выключайте мотоблок/культиватор, когда оставляете его без присмотра, а так же по окончании использования, перед чисткой или транспортировкой.
- Предварительно убирайте с обрабатываемого участка все камни, проволоку, стекло и иные предметы, которые могут повредить фрезы мотоблока/культиватора или нанести травму оператору.
- Во время работы не приближайтесь на опасное расстояние к вращающимся фрезам, держите дистанцию, обеспечиваемую рукоятками мотоблока/культиватора. Не меняйте установку регулятора скорости двигателя и не работайте на повышенных оборотах двигателя.
- Регулярно проверяйте мотоблок/культиватор на предмет неисправностей и повреждений. При обнаружении повреждений любого рода немедленно прекратите использование мотоблока/культиватора и передайте устройство в ближайший сервисный центр на диагностику и ремонт. Любые виды ремонта, кроме чистки и регулярного технического обслуживания должны производиться в авторизованном сервисном центре.

Бензиновый мотоблок/культиватор применяется для обработки и пропашки земли в садах и на приусадебных участках. Применение для любых других целей является нарушением. Производитель не несет ответственности в случае повреждений, возникших в результате неправильной эксплуатации мотоблока/культиватора.

2. ТЕХНИЧЕСКИЕ ХАРАКТЕРИСТИКИ:

Характеристика	FM-901 M	FM-901 PRO	FM-902 M	FM-902 PRO
Тип	Культиватор	Мотоблок	Культиватор	Мотоблок
Двигатель	4-х тактный, бензиновый	4-х тактный, бензиновый	4-х тактный, бензиновый	4-х тактный, бензиновый
Объем двигателя, см ³	270	270	270	270
Мощность двигателя, л.с.	9,0	9,0	9,0	9,0
Ширина захвата фрез, мм	850-1050	850-1050	850-1050	850-1050
Глубина культивации, мм	150-300	150-300	150-300	150-300
Скорость культивации м/мин	6/12	6/12	6/12	6/12
Количество скоростей	2 вперед / 1 назад	2 вперед / 1 назад	2 вперед / 1 назад	2 вперед / 1 назад
Тип передачи	Шестеренчатый редуктор	Шестеренчатый редуктор	Шестеренчатый редуктор	Шестеренчатый редуктор
Топливный бак, емкость, л	~6	~6	~6	~6
Редуктор, заливка масла, л	~1,9	~1,9	~1,9	~1,9
Двигатель, заливка масла, л	~1,1	~1,1	~1,1	~1,1
Вал отбора мощности	нет	есть	нет	есть
Размер колес	4.00-8	4.00-8	5.00-12	5.00-12
Диаметр вала, мм	32 (шестигранный)	32 (шестигранный)	32 (шестигранный)	32 (шестигранный)
Габариты в собранном виде, мм.	1350*1000*1150	1350*1000*1150	1350*1020*1250	1350*1020*1250
Вес нетто, кг	124	124	123	125

3. ОБЩИЙ ВИД И УСТРОЙСТВО МОТОБЛОКА / КУЛЬТИВАТОРА:



Рис. 1. Мотоблок Fermer FM-901 PRO, FM-902 PRO
культиватор Fermer FM-901 M, FM-902 M

- | | |
|------------------------------------|------------------------------------|
| 1. Ручка сцепления | 9. Ручка управления газом |
| 2. Кронштейн рукоятки с фиксатором | 10. Ручка включения заднего хода |
| 3. Бензобак | 11. Глушитель |
| 4. Коробка передач/Редуктор | 12. Рычаг переключения передач |
| 5. Пробка маслозаливной горловины | 13. Воздушный фильтр |
| 6. Защитный щиток | 14. Панель управления карбюратором |
| 7. Ведущее колесо | 15. Ручной стартер |
| 8. Передняя опора | 16. Фара |

4. КОМПЛЕКТАЦИЯ:

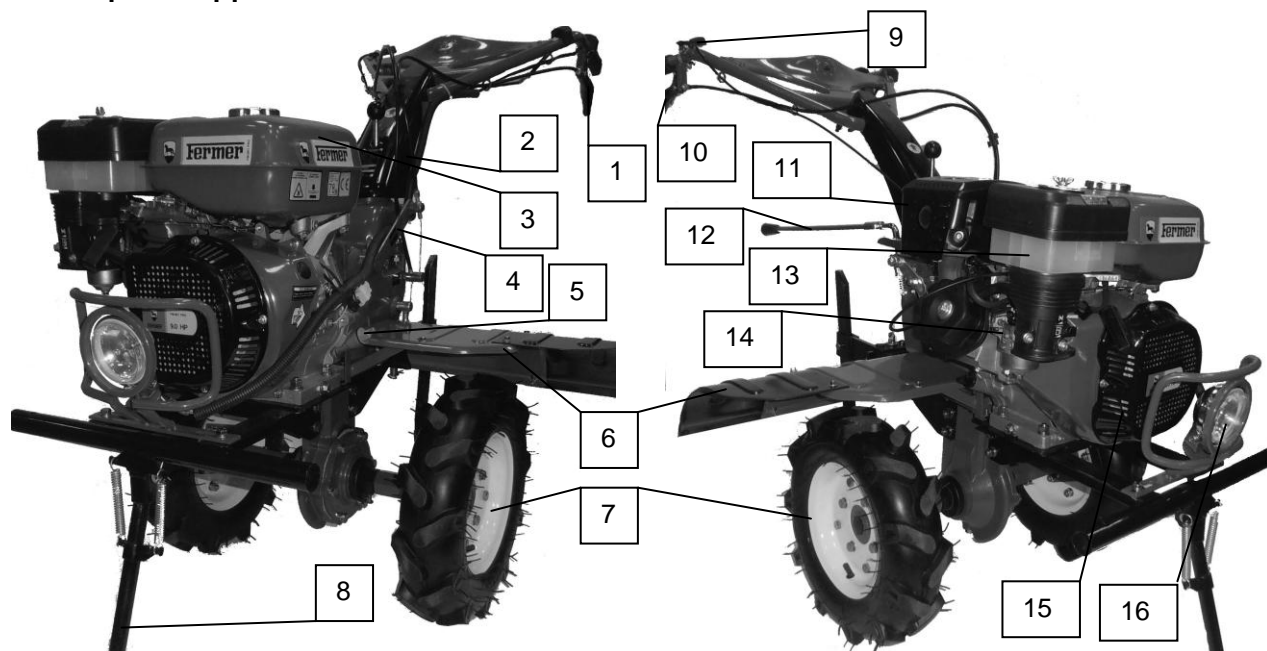

Рис. 2. Комплект поставки.

Распаковав коробку, в ней, помимо мотоблока/культиватора с рукояткой вы найдете:

1. Два ведущих колеса
2. Вали для фрез
3. Защитные щитки
4. Планка крепления щитков задняя
5. Заглубитель (сошник)
6. Удлинитель рычага переключения передач
7. Поворотный кронштейн рукоятки
8. Фрезы
9. Защитные щитки дополнительные
10. Защитные щитки основные
11. Фара
12. Две планки крепления щитков задние
13. Вали для фрез
14. Кронштейн сошника
15. Набор инструмента и штырь крепления кронштейна сошника
16. Защитные шайбы выходного вала с креплениями
17. Два набора крепежных изделий
18. Руководство по эксплуатации (не показано на фото)

5. СБОРКА И РЕГУЛИРОВКА.

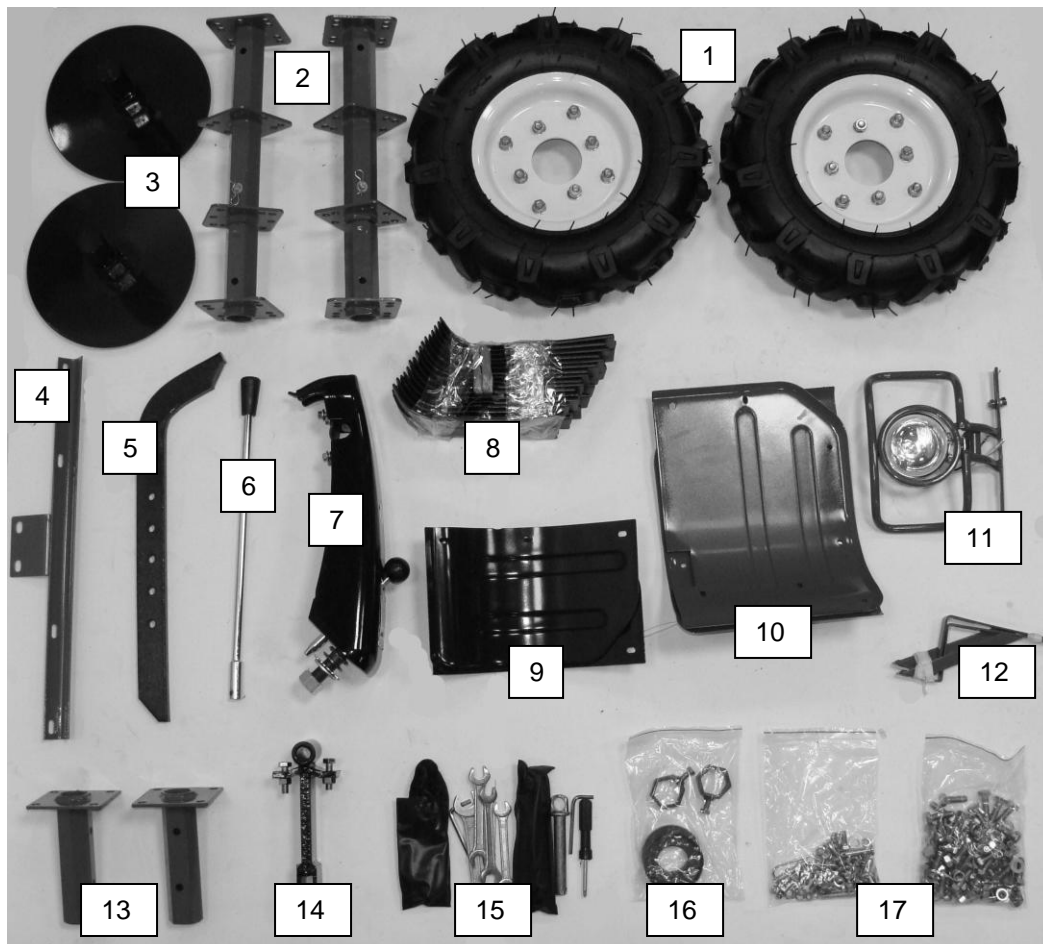
Видеоинструкции по сборке вы найдёте по ссылке на нашем сайте:

FM-901Pro <http://www.myfermer.com/fm901pro/>

FM-902Pro <http://www.myfermer.com/fm902pro/>

FM-901M <http://www.myfermer.com/fm901m/>

FM-902M <http://www.myfermer.com/fm902m/>

1. Распаковка. Оденьте перчатки. Возьмите отвертку PH3 (крестик №3), ключ на 13 и выкрутите винты, которые держат защитную раму (рис. 3).



Рис. 3.

2. Начните сборку с колес (1). Выкрутите из каждого колеса по четыре ближних к центру болта (рис. 4). Возьмите валы (15) и прикрутите их к колесам, используя ключ на 16 и выкрученные ранее болты (рис. 5). Обратите внимание, что колеса имеют направленный протектор.



Рис. 4.



Рис. 5.

3. Колеса собраны, приступим к монтажу кронштейна рукоятки (8). Он крепится к редуктору через отверстие, отмеченное стрелкой на рисунке 6.

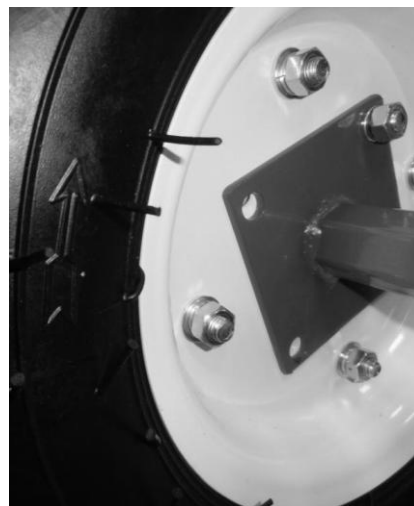

Рис. 6.

На ось кронштейна установите подшипник (а), фиксирующая шайба (б), шайба (в) и гайка (г) (рис. 7).

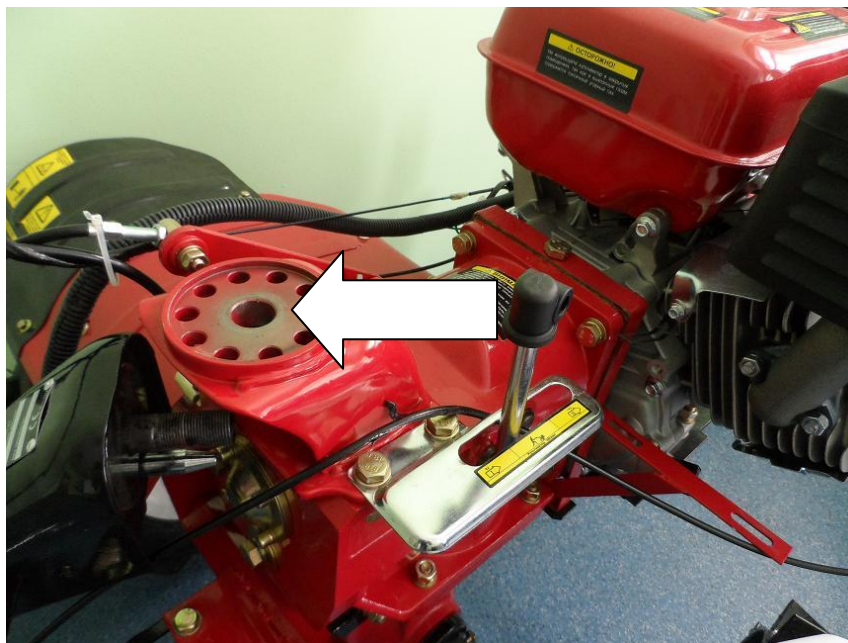

Рис. 7.

5. Установите подшипник над посадочным отверстием (рис. 9).

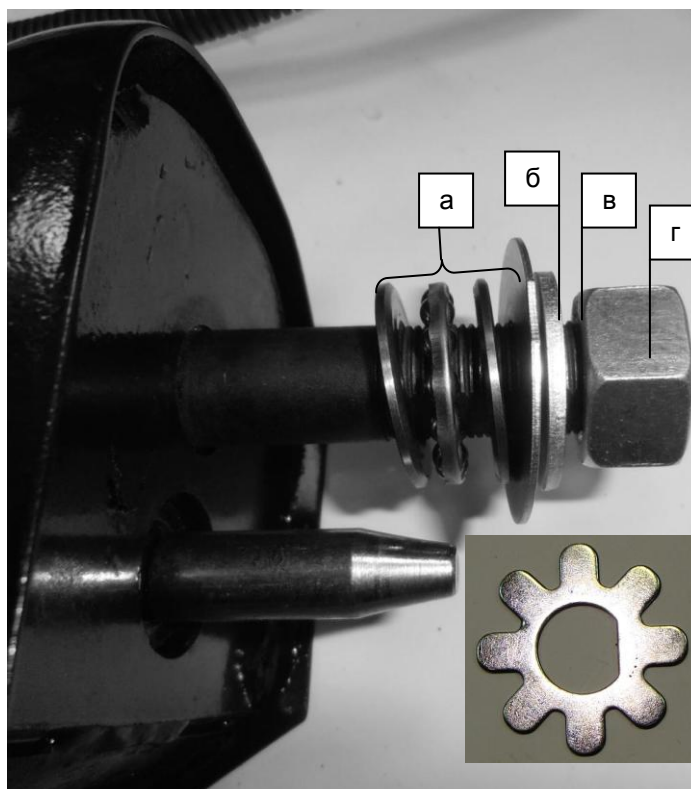

Рис. 9.

6. Установите кронштейн как показано на рисунке 10.

Возьмите ключ на 29 и закрутите гайку с усилием, оставляющим подвижность этому соединению .

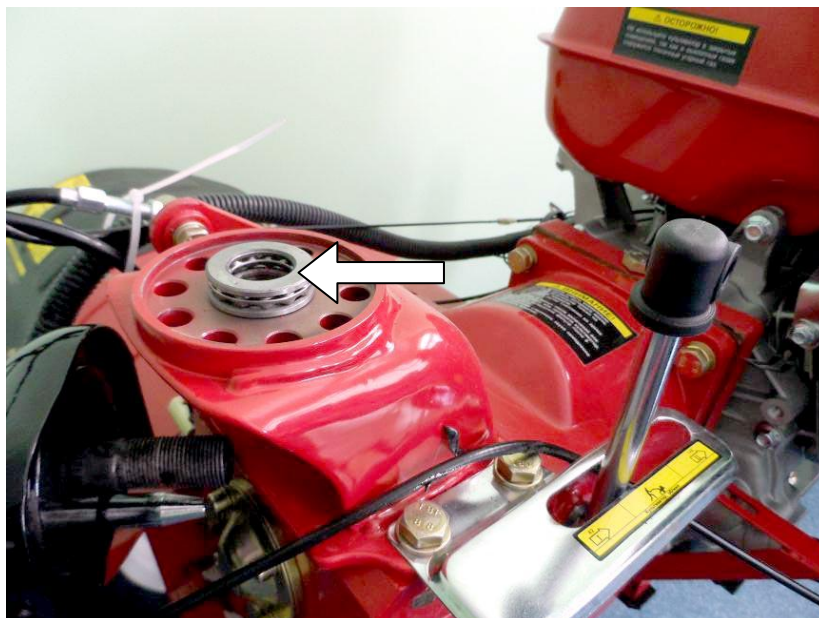

Рис. 10

После этого возьмите молоток и завальцуйте фиксирующую шайбу (рис. 11).

Шайба может быть корончатого типа, но принцип фиксации гайки остается прежним.



Рис. 11.

7. Монтаж рукоятки.

Демонтируйте скобу крепления рукоятки (рис. 12).

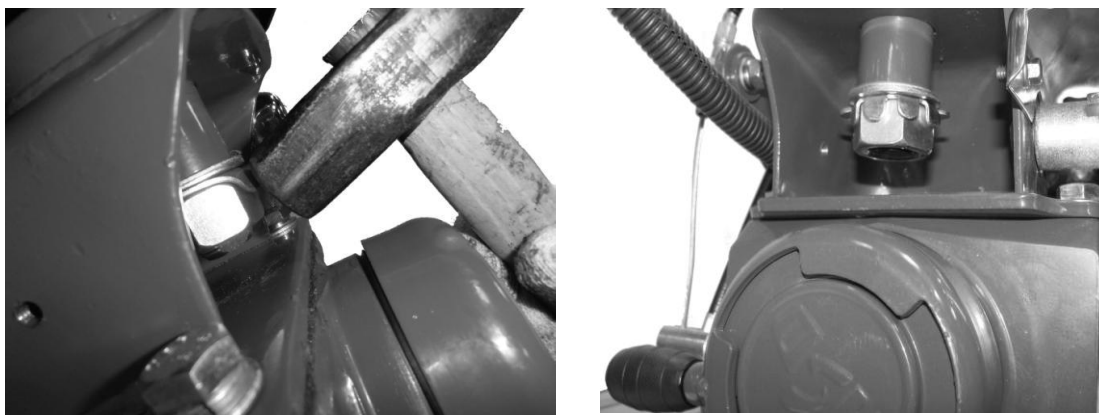

Рис. 12.

Установите рукоятку в проем (на этом этапе Вам может понадобиться помощник) (рис. 13).

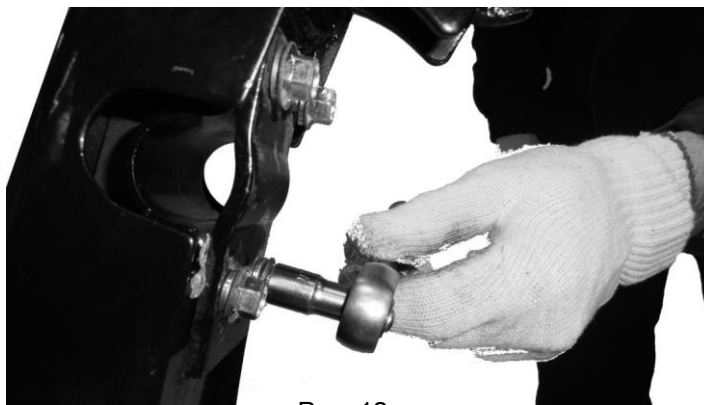

Рис. 13.

Закрутите скобу рукоятки (рис. 14).



Рис. 14.

8. Установка фары (11). Смонтируйте фару используя крепеж из комплекта (рис. 15).



Рис. 15.

9. Установка защитных шайб

Спозиционируйте выходной вал посередине редуктора (рис. 16).



Рис. 16.

Установите защитные шайбы выходного вала.

Стрелкой на рисунке 17 обозначено углубление для болта крепления защитной шайбы.

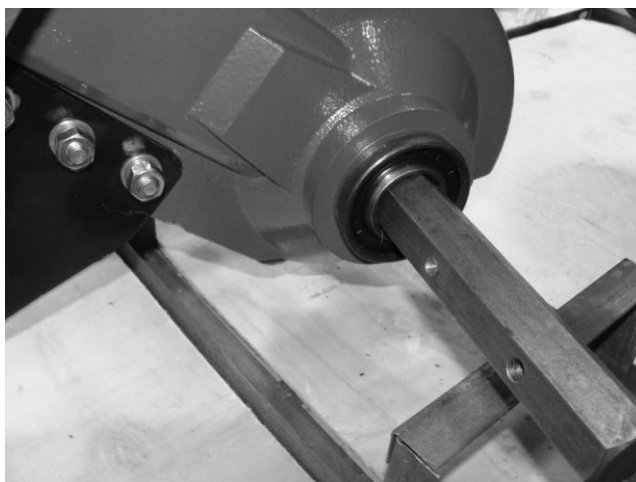

Рис. 17.

Установите крепление защитных шайб. Болты должны попасть в углубления на выходном валу (рис. 18).

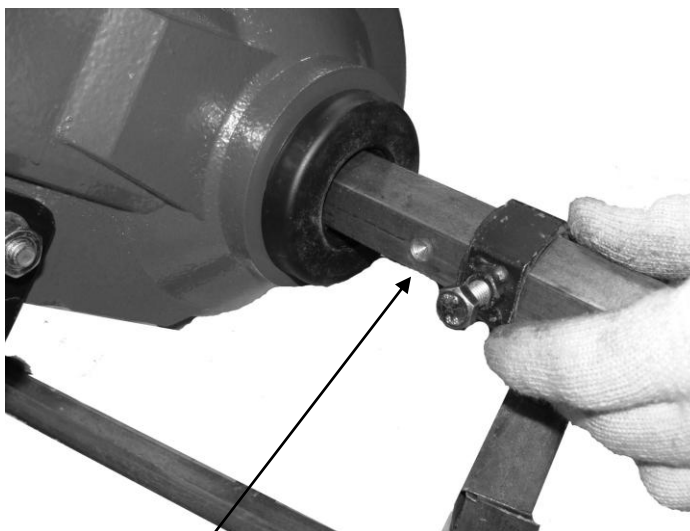

Рис. 18.

10. Установка ведущих колес. На этом этапе Вам снова нужен помощник. Не перепутайте левое и правое колеса. В отверстия, обозначенные стрелками на рисунке 19, установите штифты из набора и зашплинтуйте их.

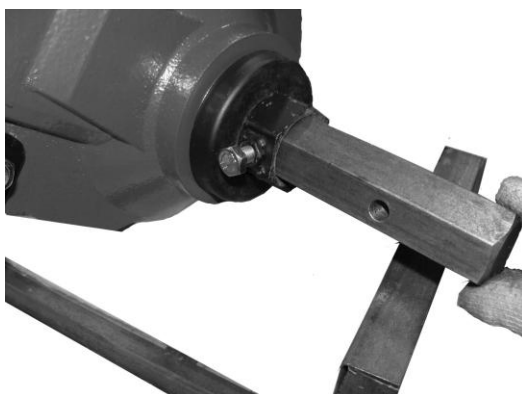

Рис. 19.

11. Укладка проводки. Аккуратно уложите проводку, используя стяжки из комплекта и крепежи на корпусе изделия.

На рисунке 20 стрелкой отмечена пробка маслозаливной горловины двигателя. Отметьте это для себя, скоро Вы к ней вернетесь.

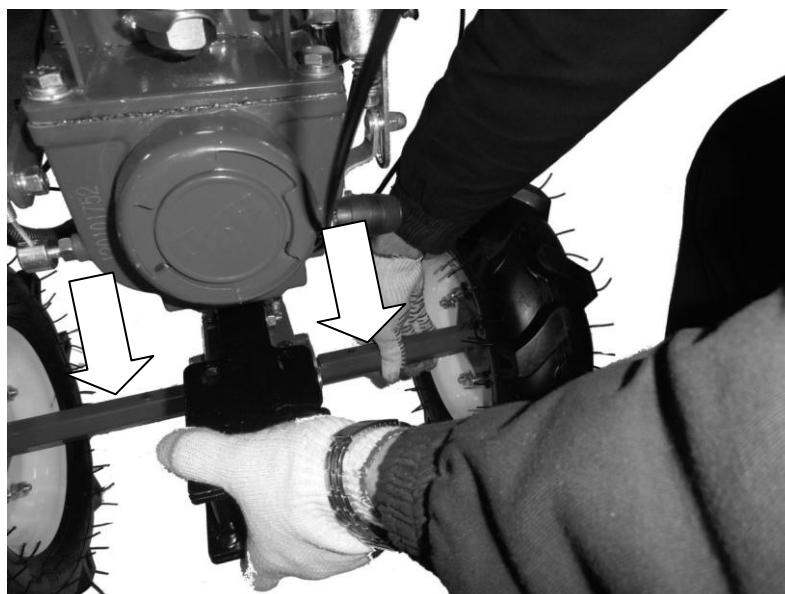

Рис. 20.

Соедините проводку с проводами, выходящими из фары, как показано на рисунке 21.

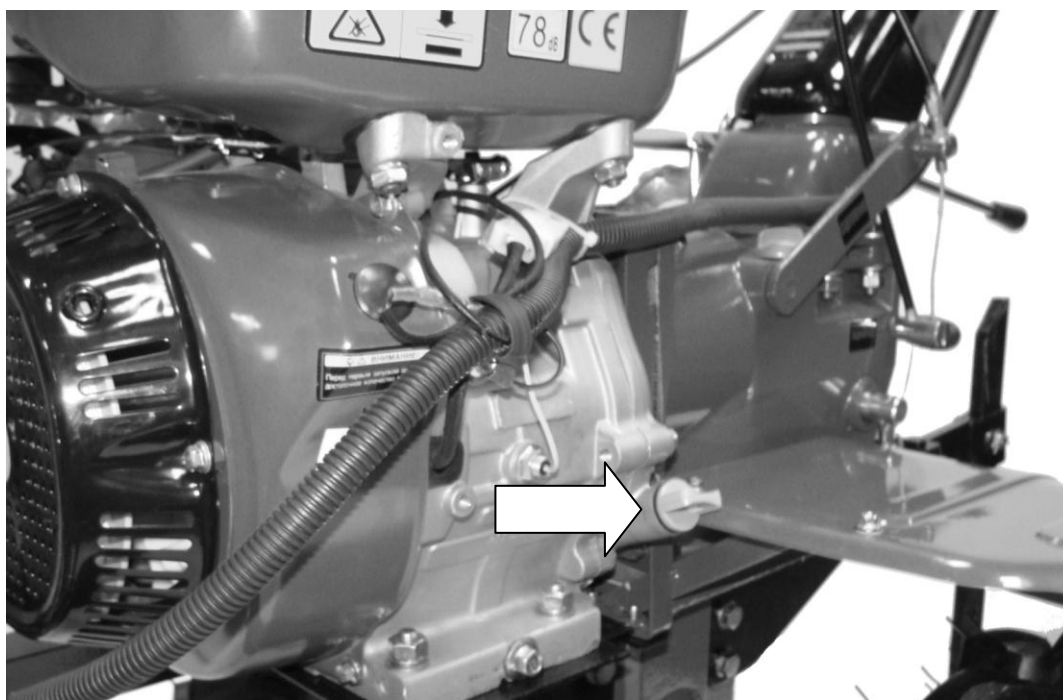

Рис. 21.

Если из-под бензобака висит черный провод с разъемом на конце - найдите в проводке ответный черный провод и соедините их (рис. 22).



Рис. 22.

При укладке троса газа постарайтесь, чтобы он находился максимально далеко от глушителя и цилиндра и имел максимальные радиусы закругления. Ручка газа (на правой рукоятке) должна ходить свободно.



Рис. 23.



Рис. 24.

На рисунках 24 и 25 показаны:

1. Трос газа
2. Глушитель
3. Цилиндр
4. Ручка управления газом



Рис. 25.

12. Монтаж щитков.

Предварительно соберите щитки, но гайки не закручивайте, только наживите (рис. 26). Вы можете смонтировать только основные щитки или все – это зависит от ширины необходимых Вам фрез.



Рис. 26.

Заведите сзади предварительно смонтированный щиток. Кронштейны крепления щитка должны совпасть с отверстиями в раме. Вставьте болты и наденьте гайки, не зажимая их.

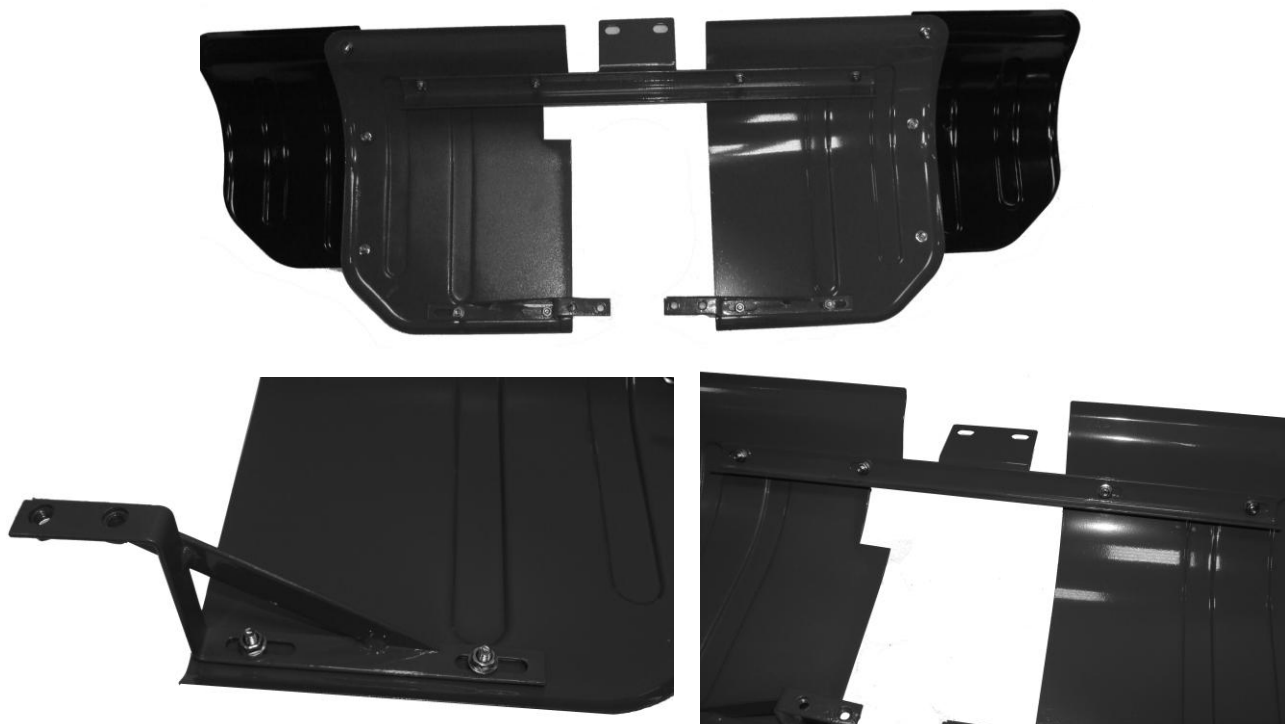

Рис. 27.

Совместите отверстия в заднем кронштейне щитков с отверстиями в раме (рис. 28). Вставьте болты.

Теперь все болты крепящие щитки можно зажимать.

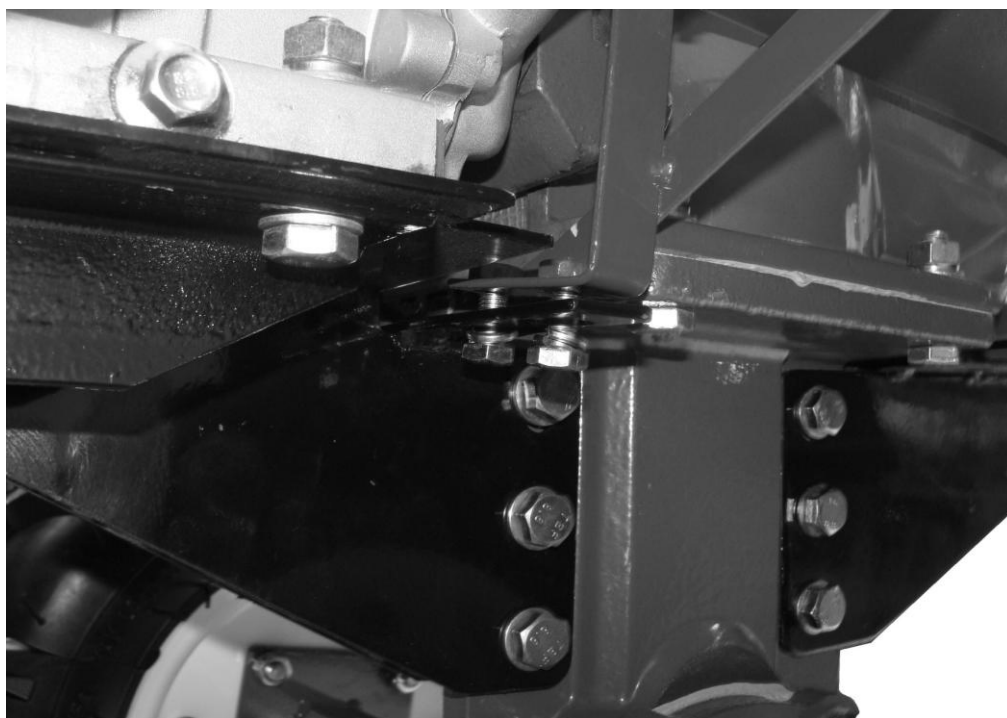

Рис. 28.

13. Монтаж кронштейна сошника и сошника. По прибытии на место культивирования отрегулируйте заглубление сошника в зависимости от плотности почв (рис. 29). При работе с мягкими почвами устанавливайте сошник в крайнее нижнее положение, при работе с твердыми почвами в крайнее верхнее. Проводить культивирование без установленного сошника **ЗАПРЕЩЕНО!!!**

Если Вы будете двигаться только прямолинейно, то зафиксируйте упорными болтами кронштейн сошника, если предполагается криволинейное движение, то оставьте некоторую степень свободы этому соединению.

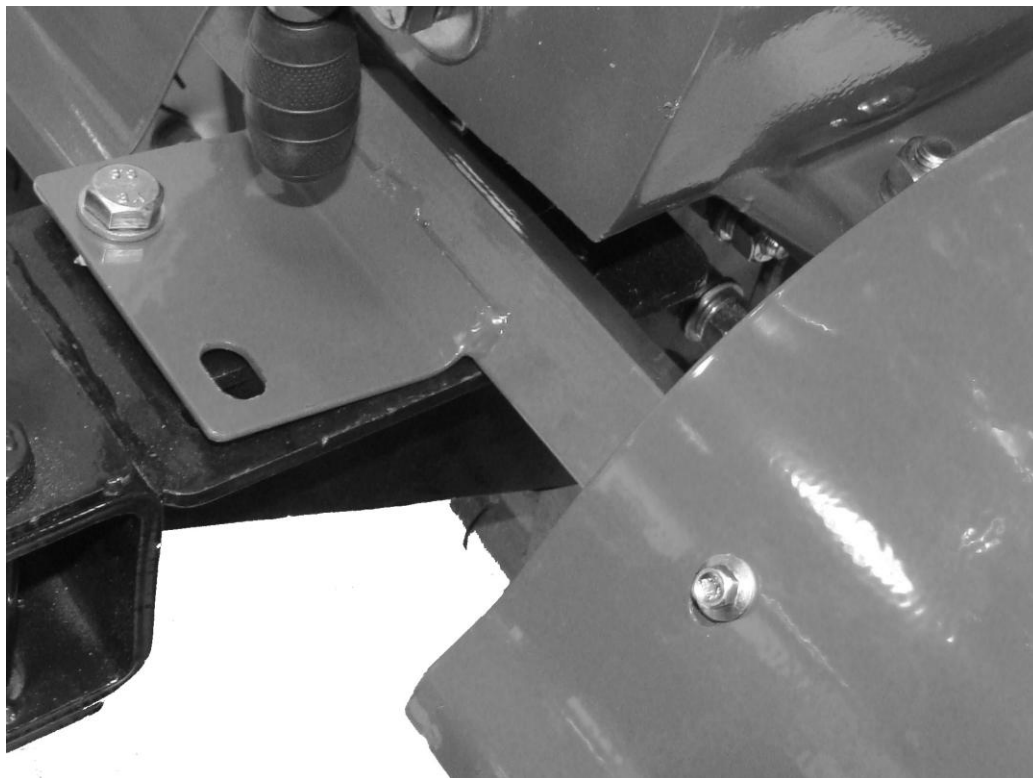

Рис. 29.

14. Сборка фрез.

В зависимости от необходимости и (или) плотности грунта Вы можете использовать только основные фрезы или добавить к ним дополнительные (требуется монтаж дополнительных щитков черного цвета). В зависимости от плотности грунта, скорости передвижения, заглубления и прилагаемого усилия существенно может изменяться нагрузка на двигатель. Если вы слышите, что частота оборотов двигателя понизилась, а его звучание стало более «жестким», попробуйте демонтировать дополнительные фрезы и продолжите работу только на основном комплекте фрез. В процессе сборки фрез ориентируйтесь на рисунок.

В дальнейшем, после прибытия на место культивирования пригласите помощника, демонтируйте ведущие колеса и установите фрезы на выходной вал редуктора, используя тот же крепеж, которым крепились колеса (рис. 30).

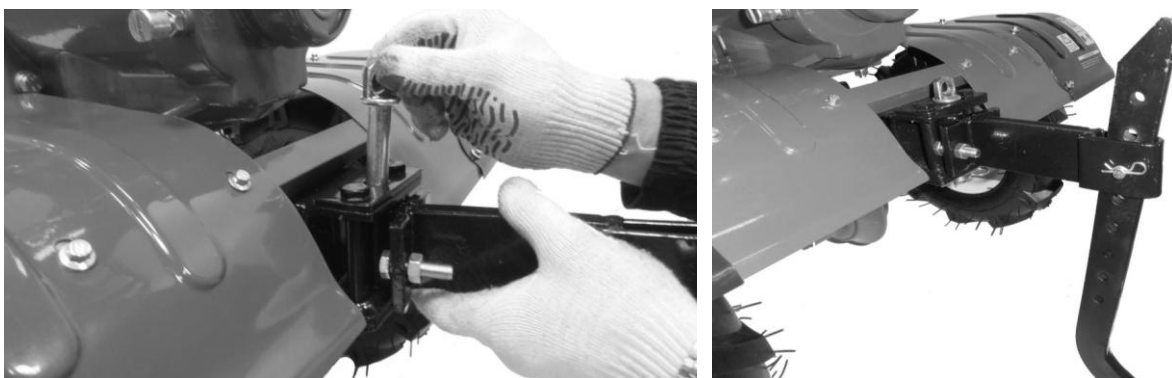

Рис. 30.

15. Монтаж удлинителя рычага переключения передач (16).



Рис. 31.

16. Выберите люфты в тросиках сцепления и газа. Для этого используйте резьбовые втулки с контргайками на концах тросов (для троса газа может быть в середине) (рис. 32). Выжим сцепления должен быть четкий, Вы должны чувствовать, что преодолеваете сопротивление пружины механизма сцепления.



Рис. 32.

Поздравляем Вас, устройство собрано. Осталось залить масло, заправить топливо, смонтировать фрезы и можно приступать к работе.

В случае перевозки в транспортном средстве Вы можете развернуть рукоятку на кронштейне и сложить ее. Делайте это аккуратно, следя за проводами и тросами. Ничего не должно излишне натягиваться, перегибаться или переламываться.

При остановленном двигателе, переведите рукоятку переключения передач в положение второй передачи (процедура переключения описана в пункте 7). Затем потяните вверх ручку блокировки поворота кронштейна (А на рисунке 33), и поверните кронштейн на 180 градусов против часовой стрелки.

Затем вытяните на себя ручку блокировки поворота рукоятки (В на рисунке 33) и опустите рукоятку вниз.



Рис. 33.

6. ЗАЛИВКА МАСЛА И ЗАПРАВКА ТОПЛИВОМ:

1. **Заправка.** Используйте автомобильный бензин АИ-92. Открутите пробку бензобака (нужно повернуть против часовой стрелки) и залейте чистый, свежий бензин из заранее подготовленной канистры (рис. 34).

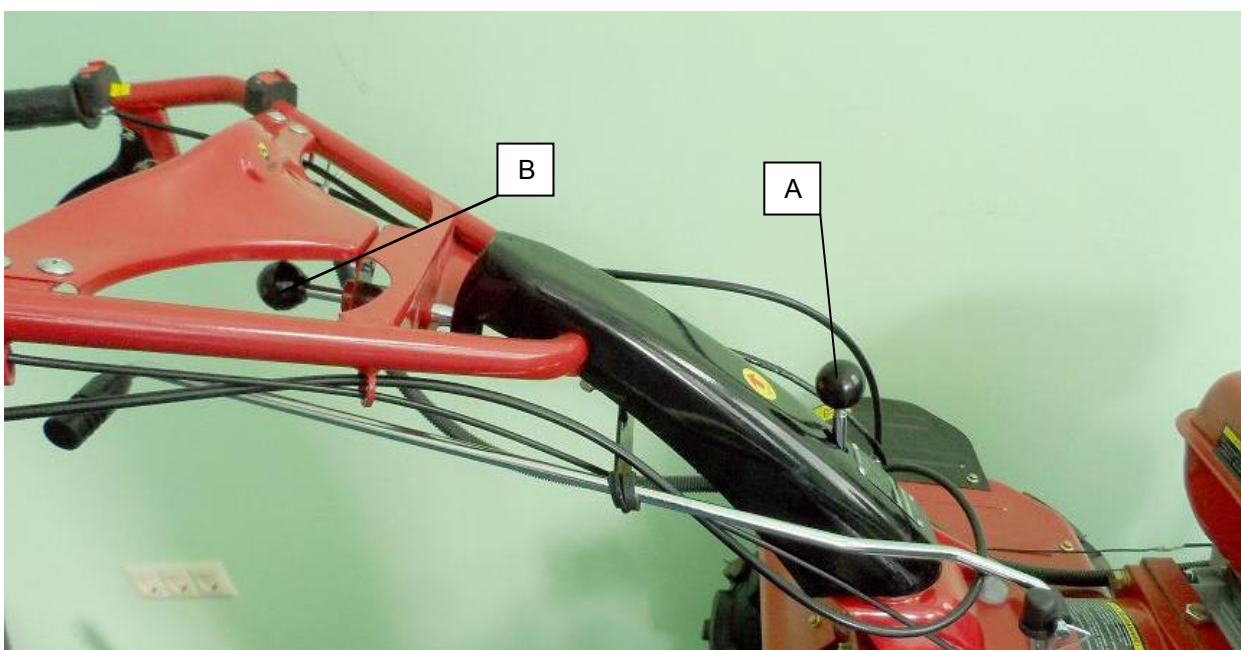

Рис. 34.

2. **Заливка масла в фильтр.** Установите мотоблок/культиватор горизонтально на ровную поверхность. Демонтируйте крышку фильтра с поролоновым фильтрующим элементом. Залейте свежее масло в корпус воздушного фильтра как показано на рис. 35. Используйте любое моторное масло, например, автомобильное. В дальнейшем, по мере загрязнения меняйте масло в фильтре на свежее. Для очистки поролонового фильтрующего элемента промойте его под струей воды, выжмите, высушите, пропитайте моторным маслом, отожмите и монтируйте обратно в крышку.



Рис. 35.

Уровень масла должен находиться между линиями на корпусе фильтра. На рисунке 36, для наглядности, они выделены черным цветом.



Рис. 36.

3. Заливка масла в редуктор. Выкрутите шуп-пробку (серого цвета) из редуктора (рис. 37). Залейте свежее, чистое масло в редуктор (около 1,9 литра масла). Используйте трансмиссионное масло SAE 80W90, SAE 85W90, ТАД 17 или аналогичное. Уровень контролируйте по щупу. Для этого протрите щуп ветошью, закрутите его до упора и выкрутите снова. Вы увидите уровень на щупе (рис. 38).



Рис. 37



Рис. 38.

Масло в коробку передач/редуктор заливается на весь срок службы изделия. Перед каждым сеансом работы контролируйте уровень по щупу. Существенное снижение уровня масла говорит об его утечке. Перед каждым запуском осмотрите корпус изделия на наличие подтеков масла. Если вы обнаружите их - не продолжайте работу до тех пор, пока проблема не будет решена. Обратитесь в сервисный центр или к Вашему поставщику.



Рис. 39.

4. Заливка масла в двигатель. Выкрутите щуп-пробку (серого цвета) из двигателя (рис. 40). Залейте свежее чистое масло в двигатель (около 1,1 литра масла). Используйте автомобильное моторное масло SAE 10W40, SAE 15W40 или аналогичное с классом не ниже SF. Уровень контролируйте по щупу.

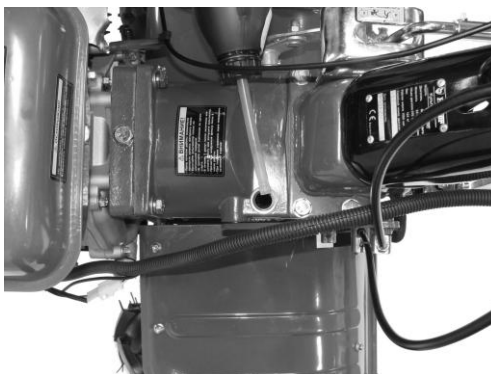

Рис. 40.

Первая замена масла через 5-8 часов работы. Слейте масло из картера. Для этого подставьте подходящую емкость, и открутите пробку внизу картера (отмечена стрелкой на рис. 41). Существенное снижение уровня масла говорит об его угаре или утечке. Переда каждым сеансом работы осмотрите корпус изделия на наличие подтеков масла, проверьте уровень. Если вы обнаружите падение уровня масла, не продолжайте работу до тех пор, пока проблема не будет решена. Обратитесь в сервисный центр или к Вашему поставщику. Разлитое масло загрязняет окружающую среду, его необходимо утилизировать надлежащим образом.

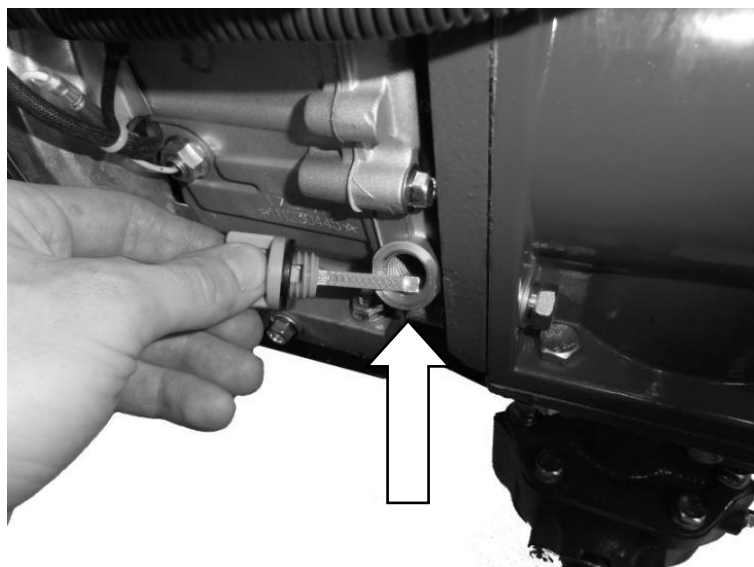

Рис. 41.

ВАЖНО!!! В двигателе и (или) редукторе может быть небольшое количество консервационного масла. Его удалять не нужно. Просто долейте рекомендованную марку масла до нужного уровня.

7. ЗАПУСК, ОСТАНОВКА И ЭКСПЛУАТАЦИЯ

Перед началом эксплуатации накачайте колеса!

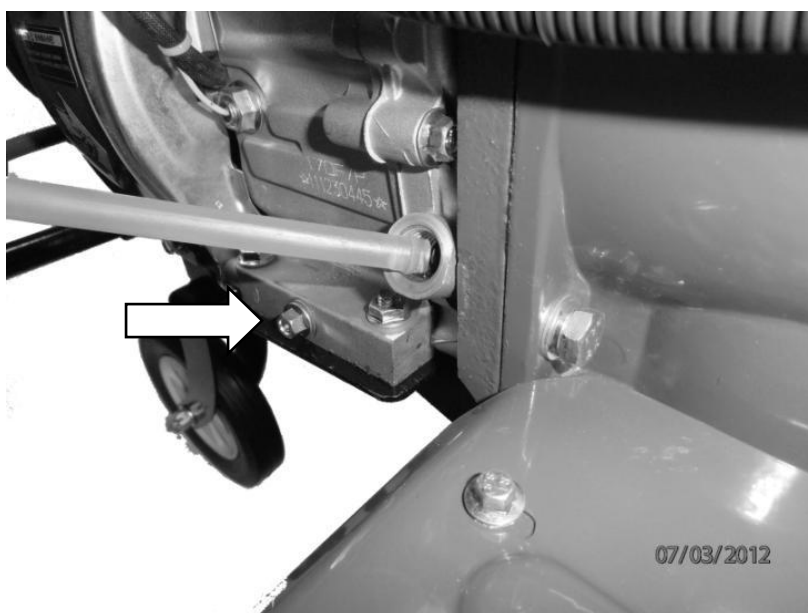
1. Установите рычажки на панели управления карбюратором как показано на рисунке 42.



Рис. 42.

Верхний рычажок — управление воздушной заслонкой. При запуске он должен находиться в положении «закрыто» - крайнее левое положение. Таким образом, мы изменим состав смеси, обогащая его топливом. Если воздушная заслонка останется открытой топливная смесь будет обедненной, при таком составе смеси запуск затруднен или невозможен.

Нижний рычажок - топливный кран. Крайнее правое положение – кран открыт, левое - закрыт.

ВАЖНО!!! По окончании работы всегда закрывайте топливный кран.

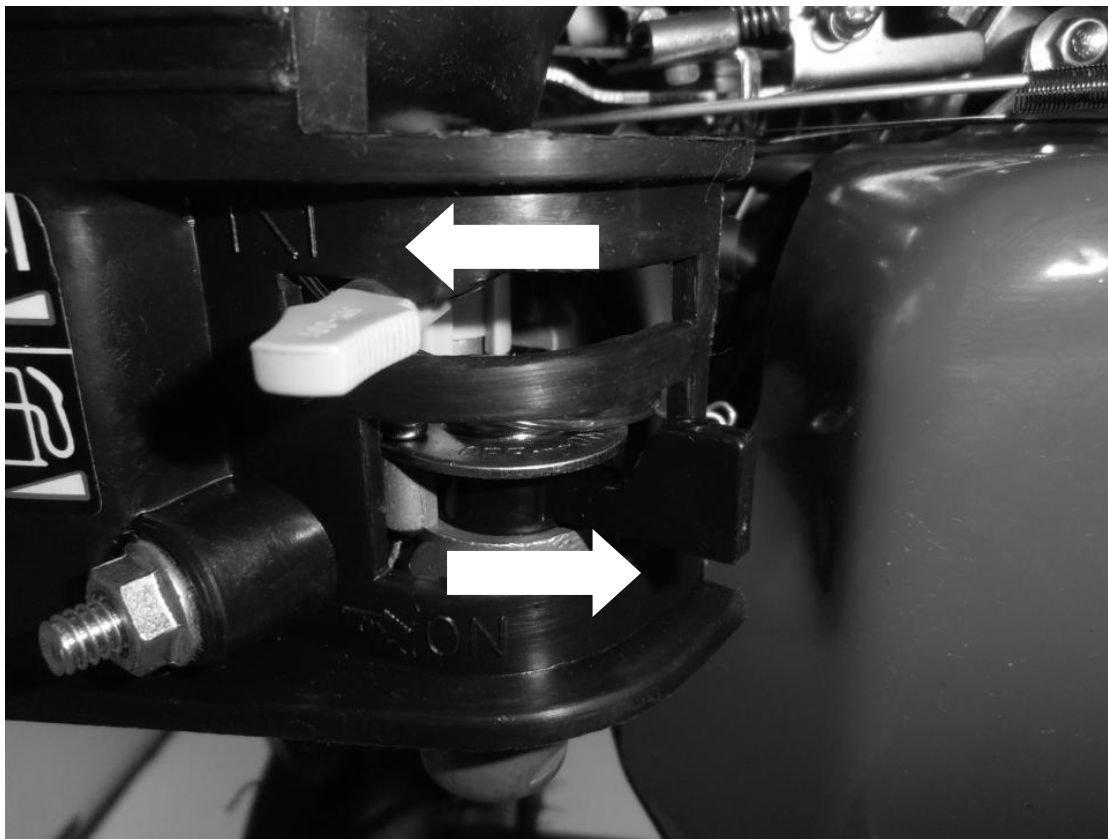
2. Выключатель зажигания находится на левой рукоятке, над ручкой управления сцеплением. Нажатием на соответствующий выступ переведите его в положение «OFF» (рис. 43) - выключено.



Рис. 43.

3. Прижмите ручку управления сцеплением к рукоятке (по стрелке на рис. 44). В таком положении связь между двигателем и коробкой передач разрывается и становится возможным переключение передач. ВАЖНО!!! Всегда перед переключением передач выжимайте ручку управления сцеплением. Отпускайте рычаг медленно и плавно. Никогда не «кидайте» его, это сократит ресурс коробки передач и редуктора.



Рис. 44.

4. Переведите рычаг переключения в нейтральное положение. Это среднее положение между первой и второй передачами (стрелка N на рисунке 45). Если Вы впервые сталкиваетесь с подобной системой переключения - опробуйте все режимы. Включение передачи сопровождается характерным «защелкиванием» рычага в передаче. Переключение между движением вперед и

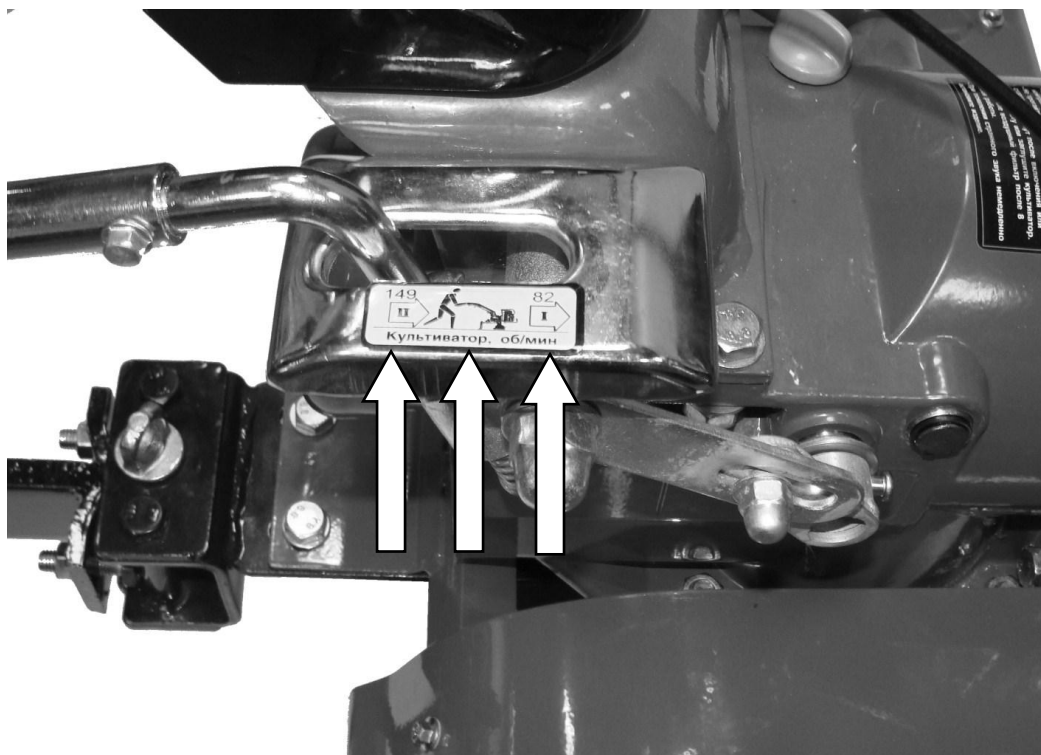

назад также должно происходить с выжимом сцепления.

Рис. 45.

Ручка включения заднего хода расположена на правой рукоятке (рис. 46). Ее самопроизвольное нажатие блокирует специальный фиксатор, не нажав на который у Вас не получится зажать ручку включения задней передачи. Прежде, чем включить заднюю передачу необходимо:

- выжать сцепление
- перевести рычаг переключения передач в нейтральное положение
- зажать ручку заднего хода
- плавно отпустить сцепление.



Будьте осторожны! Итак, переведите рычаг переключения передач в нейтральное положение и продолжим.

Рис. 46.

5. Ручку управления газом, (рис.47), (находится на правой рукоятке) установите в положение (минимальный газ).



Рис. 47.

Примечание: если в процессе запуска двигатель не запускается, попробуйте сдвинуть ручку управления газом в направлении увеличения газа примерно на 1 см.

6. ВАЖНО!!! Прочтите этот пункт до самого конца и только затем начинайте действовать.

Возьмитесь за рукоятку стартера и аккуратно потяните ее на себя до упора, преодолевая сопротивление двигателя, чтобы оценить общую длину шнура стартера.

Теперь верните шнур в исходное состояние. Включите зажигание (выключатель в положении ON).



Рис. 48.

Займите устойчивое положение.

Снова возьмитесь за рукоятку стартера, выберите свободный ход (рис. 49) и быстро, но не резко, потяните на себя, примерно на три четверти общей длины шнура.



Рис. 49.

Двигатель должен заработать. В зависимости от температуры окружающей среды через 5-20 секунд двигатель начнет терять обороты и дымить. В этот момент нужно открыть воздушную заслонку (указана стрелкой на рисунке 50).



Рис. 50.

Теперь Вы запустили свой мотоблок/культиватор.

Подождите около 2-3х минут, пока двигатель прогреется.

Крепко возьмите мотоблок/культиватор за рукоятки. Убедитесь, что в радиусе 20 метров нет людей и животных. Для начала работы необходимо увеличить обороты двигателя. Для этого плавно переведите ручку управления газом правее, увеличив обороты двигателя, выжмите сцепление, убедитесь, что рычаг направления движения находится в положении «вперед», включите первую передачу, затем плавно отпустите рычаг сцепления, мотоблок/культиватор начнет движение вперед. Убедившись, что Вы контролируете устройство, обороты двигателя можно увеличить до максимальных.

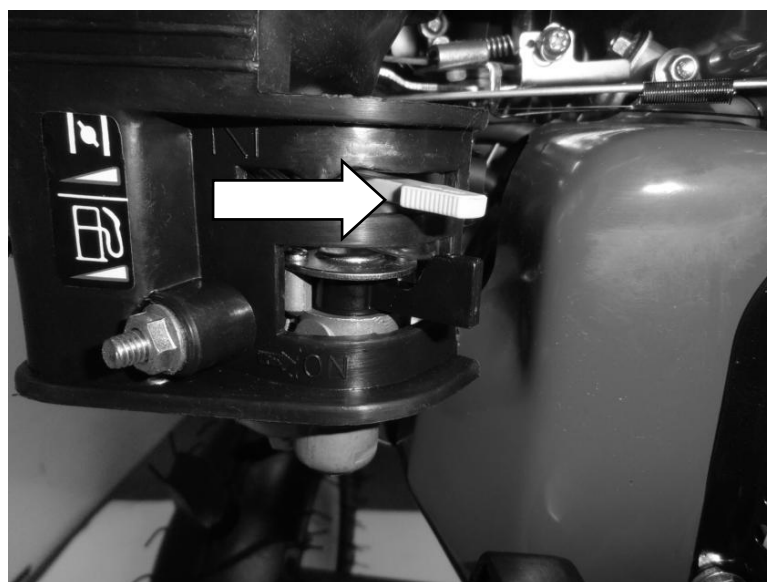
Для того, чтобы заглушить двигатель, нужно перевести ручку управления газом влево (минимальные обороты, как на рисунке 47), затем выключатель зажигания в положение OFF - выключено. После этого закройте топливный кран и воздушную заслонку (рис. 51).



Рис. 51.

8. ПРАКТИЧЕСКОЕ ПРИМЕНЕНИЕ.

Бензиновый мотоблок/культиватор данного класса предназначен только для бытового применения, не рекомендуется использовать данный инструмент при проведении профессиональных и промышленных работ.

Бензиновый мотоблок/культиватор оснащен четырехтактным двигателем, работающим на чистом бензине с октановым числом не менее АИ-92 и автомобильном моторном масле для четырехтактных двигателей. Бензин и моторное масло заливаются в разные емкости мотоблока/культиватора и не подлежат смешиванию. Использование бензина с октановым числом менее АИ-92 может привести к детонации, перегреву и серьезному повреждению двигателя. Запрещается использовать бензин с содержанием свинца. Будьте внимательны при работе с бензином.

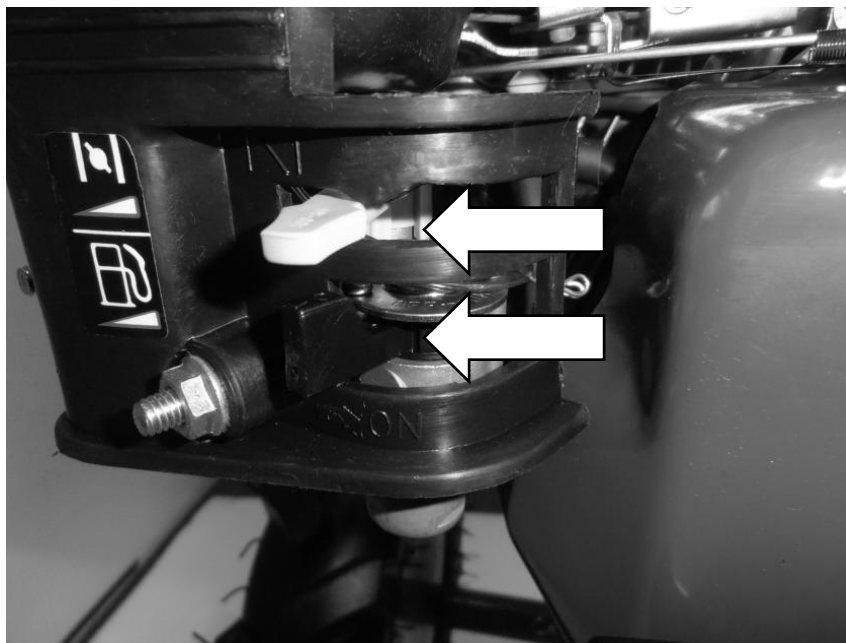
При работе с бензиновым мотоблоком/культиватором следует использовать специальное защитное снаряжение. Рекомендуем использовать защитные очки или сетку, наушники, перчатки и резиновые сапоги или иную обувь с защищенным мыском.

Перед началом культивации проверяйте исправность всех элементов мотоблока/культиватора. При запуске двигателя не вытягивайте резко стартерный шнур и не опускайте его из полностью вытянутого положения, это может повредить механизм стартера. Убедитесь в отсутствии повреждений на корпусе мотоблока/культиватора, на фрезе, защитных щитках и ручках управления. Если обнаружилось повреждение, обратитесь в авторизованный сервисный центр.

Перед началом работы всегда проверяйте уровень моторного масла в картере двигателя и редуктора, при необходимости долейте до необходимого уровня на щупе. При включении

привода на вращающиеся ножи следите за тем, чтобы впереди или рядом с мотоблоком/культиватором не было посторонних лиц, детей или животных. Крепко держите рукоятки - они стремятся подняться при включении ножей.

Не стоит работать на влажных почвах. Тяжелые почвы лучше обрабатывать в несколько проходов. Не рекомендуем использовать мотоблок/культиватор около деревьев из-за возможности повреждения корневой системы. Большие твердые куски почвы могут стать причиной поломки фрез и редуктора мотоблока/культиватора. Не используйте мотоблок/культиватор для обработки около канав и насыпей. При культивации на склонах производите вспахивание только по диагонали к поверхности склона. Запрещается перемещать мотоблок/культиватор вверх и вниз по склону.

9. ХРАНЕНИЕ И ТРАНСПОРТИРОВКА.

Храните мотоблок/культиватор в сухом месте. Никогда не держите мотоблок/культиватор с заправленным бензобаком в помещении. Прежде, чем ставить машину в помещение, дайте остыть двигателю. При длительном хранении нанесите на мотоблок/культиватор антикоррозионные средства.

При перемещении мотоблока/культиватора с одного участка на другой выключайте двигатель или демонтируйте фрезы и монтируйте колеса. Для удобства транспортировки и хранения опускайте транспортировочное колесо.

Запрещается транспортировать мотоблок/культиватор на боку или в перевернутом состоянии.

Запрещается эксплуатация изделия при отсутствии каких-либо комплектующих элементов, так как это может стать причиной получения серьезных травм оператора и окружающих.

Используйте только оригинальные запасные части, рекомендованные производителем. Ремонт мотоблока/культиватора должен производиться только в сервисных центрах.

10. МОНТАЖ ДОПОЛНИТЕЛЬНОГО ОБОРУДОВАНИЯ.

Мотоблоки FM-901 PRO, FM-902 PRO имеют вал отбора мощности (стрелкой на рис. 52 обозначена его крышка), при необходимости к нему можно присоединить дополнительное оборудование (мотопомпа, очиститель высокого давления). Более подробную информацию Вы сможете получить у Вашего поставщика.

Некоторые модели оснащаются фарой (рис. 53). Кнопка включения находится на левой рукоятке чуть ниже кнопки включения зажигания.



Рис. 52.



Рис. 53.

11. УСТРАНЕНИЕ НЕПОЛАДОК.

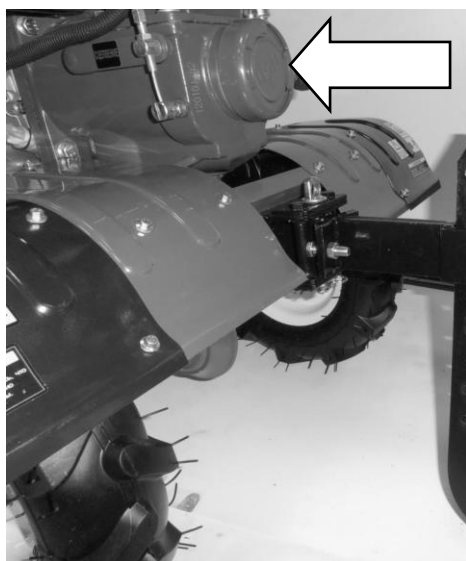
В процессе срока службы неизбежен износ отдельных элементов и частей устройства (полная выработка ресурса, сильное внутреннее или внешнее загрязнение)

Замена изношенных частей должна производиться квалифицированными специалистами сервисной службы компании Fermer.

При отказе оборудования, и отсутствии информации в инструкции по эксплуатации по устранению неполадки необходимо обратиться в сервисную службу компании Fermer.

<p>Двигатель не запускается</p>	<p>Возможно, один из выключателей находится в положении "OFF".</p> <p>Высоковольтный провод не подсоединен к свече зажигания. Необходимо подсоединить.</p> <p>Проверьте свечу зажигания, при необходимости почистите или замените.</p> <p>Возможно, закрыт кран подачи топлива. Откройте его.</p> <p>Проверьте уровень бензина, возможно, в топливном баке нет бензина.</p> <p>Возможно рычаг воздушной заслонки находится в положении "ОТКРЫТО" (вправо). Переведите рычаг управления воздушной заслонкой в положение "ЗАКРЫТО" (влево).</p> <p>Проверьте уровень масла.</p>
<p>Двигатель не набирает обороты</p>	<p>Плохой контакт на свече зажигания. Проверьте крепление высоковольтного провода.</p> <p>Проверьте воздушный фильтр, возможно, он засорен. Очистите или замените на новый.</p> <p>Если в топливном баке оставался бензин продолжительное время, слейте его, затем залейте новый бензин.</p>
<p>Высокий уровень вибрации мотоблока/культиватора</p>	<p>Возможно, ослабли крепления фрезы или они повреждены.</p> <p>Неисправные детали необходимо заменить на новые или обратиться в сервисный центр.</p>
<p>Двигатель работает неустойчиво на высоких оборотах</p>	<p>Проверьте воздушный фильтр, возможно, он засорен. Очистите или замените на новый.</p> <p>Отрегулируйте зазор свечи зажигания.</p>
<p>Двигатель не развивает необходимую мощность и глохнет</p>	<p>Возможно, в топливном баке долгое время оставался бензин, слейте его и залейте свежий бензин.</p> <p>Проверьте воздушный фильтр, возможно, он засорен. Очистите его или замените на новый.</p> <p>Проверьте свечу зажигания, при необходимости замените на новую.</p>

12. ПЕРИОДИЧНОСТЬ ТЕХНИЧЕСКОГО ОБСЛУЖИВАНИЯ.

Периодичность работ Вид работ		Перед началом сезона	Перед каждым использованием	В течении первого месяца	Каждые 3 месяца или каждые 50 часов работы	Каждые 6 месяцев или каждые 100 часов работы	Каждый год или каждые 300 часов работы
		Наружный осмотр	Проверка		+		
Функционирование рычагов и ручек	Проверка		+				
Затяжка резьбовых	Проверка и затяжка		+				
Трос сцепления	Проверка и регулировка			+		+	
Трос газа	Проверка и регулировка						+
Электропроводка	Проверка		+				
Моторное и трансмиссионное масла	Проверка уровня		+				
	Замена	+		+		+	
Воздушный фильтр	Проверка		+				
	Очистка	+			+	+	
	Замена						+

13. ГАРАНТИЙНЫЕ ОБЯЗАТЕЛЬСТВА.

Гарантийный срок эксплуатации изделия составляет 24 месяца со дня продажи конечному покупателю.

Дата изготовления: Январь 2014г

Производитель Skipfire Limited Romanou, 2, TLAIS TOWER, 6th floor, office 601, P.C.1070, Nicosia, Сургус, на заводе-производителе в КНР для торговой марки FERMER (Италия)

Импортер в РБ: СООО «ТД Инструменткомплект», Республика Беларусь, 220103, г. Минск, ул. Кнорина 50, к. 302А, Тел.: 375 17 290 90 90

Срок службы изделия – 7 лет при его правильной эксплуатации.

По истечении срока службы необходимо произвести техническое обслуживание квалифицированными специалистами в сервисной службе за счет владельца, с удалением продуктов износа и пыли.

Использование изделия по истечении срока службы допускается только в случае его соответствия требованиям безопасности данного руководства.

В случае если изделие не соответствует требованиям безопасности, его необходимо утилизировать.

Изделие не относится к обычным бытовым отходам. В случае утилизации необходимо доставить его к месту приема соответствующих отходов.

Дефекты сборки изделия, допущенные по вине изготовителя, устраняются бесплатно после проведения сервисным центром диагностики изделия.

ГАРАНТИЙНЫЙ РЕМОНТ ОСУЩЕСТВЛЯЕТСЯ ПРИ СОБЛЮДЕНИИ СЛЕДУЮЩИХ УСЛОВИЙ:

Имеется в наличии товарный или кассовый чек и гарантийный талон с указанием в нем заводского (серийного) номера изделия, даты продажи, подписи покупателя, штампа торгового предприятия.

Предоставление неисправного изделия в чистом виде.

Гарантийный ремонт производится только в течение срока, указанного в данном гарантийном талоне.

ГАРАНТИЙНОЕ ОБСЛУЖИВАНИЕ НЕ ПРЕДОСТАВЛЯЕТСЯ:

При неправильном и нечетком заполнении гарантийного талона;

На изделие, у которого не разборчив или изменен серийный номер;

На последствия самостоятельного ремонта, разборки, чистки и смазки изделия в гарантийный период (не требуемых по инструкции эксплуатации), о чем свидетельствует, например: заломы на шлицевых частях крепежа корпусных деталей;

На изделие, которое эксплуатировалось с нарушениями инструкции по эксплуатации или не по назначению;

На повреждения, дефекты, вызванные внешними механическими воздействиями, воздействием агрессивных средств и высоких температур или иных внешних факторов, таких как дождь, снег, повышенная влажность и др.;

На неисправности, вызванные попаданием в изделие инородных тел, небрежным или плохим уходом, повлекшим за собой выход из строя изделия;

На неисправности, возникшие вследствие перегрузки изделия, которые повлекли за собой выход из строя двигателя или другие узлы и детали.

На естественный износ изделия и комплектующих в результате интенсивного использования;

На такие виды работ, как регулировка, чистка, смазка и прочий уход, относящиеся к техническому обслуживанию изделия.

Предметом гарантии не является неполная комплектация изделия, которая могла быть обнаружена при продаже изделия.

Выход из строя деталей в результате кратковременного блокирования при работе.

Адреса сервисных центров:

г. Минск, ул. Смоленская, 31,

Тел.: (017) 290 90 90, Velcom: (029) 325 85 38, МТС: (029) 855 90 90

г. Минск, Район деревни Большое Стиклево, Ремонтно-механические мастерские

Тел.: (017) 345 50 63, Velcom: (029) 601 20 01

г. Брест, ул. Бауманская, 27

Тел.: МТС: (029) 221 77 79

г. Витебск, ул. Двинская, 31

Тел.: (0212) 35 52 24

г. Гродно, ул. Господарчая, 8/1

Тел.: (029) 169 9402, (0152) 48 63 28

г. Могилев, ул. Вишневецкого, 8А

Тел.: (0222) 285 285