

eco
PNEUMO

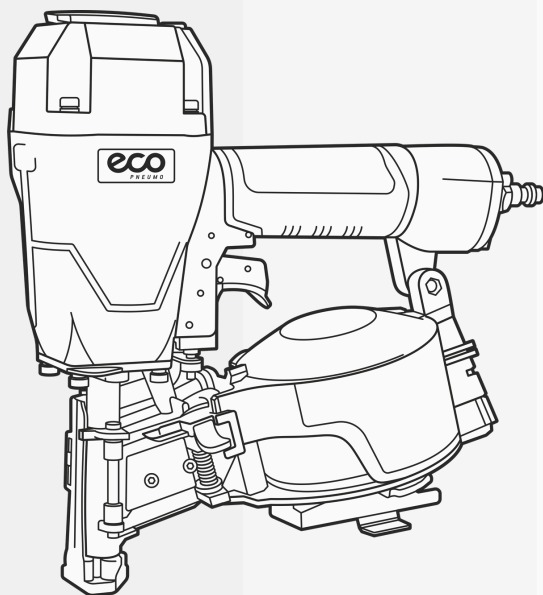

ANG-45

Produced/Өндірген /Произведено: **04.2026**

EN User manual – Pneumatic nail gun

KZ Пайдаланушы нұсқаулығы - Пневматикалық шеге мылтығы

RU Руководство по эксплуатации – Гвоздезабивной пневмопистолет

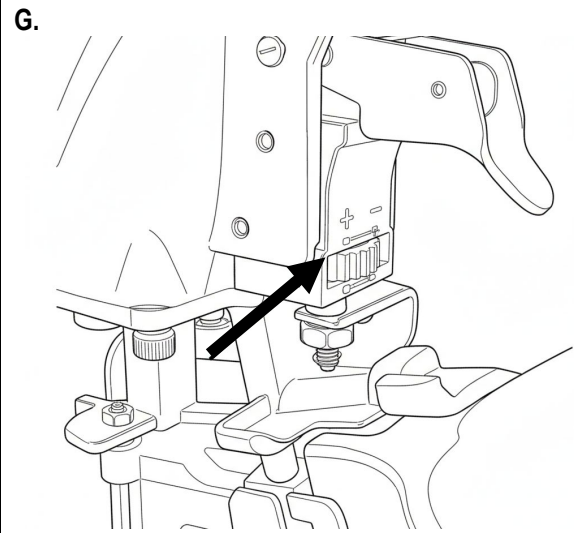
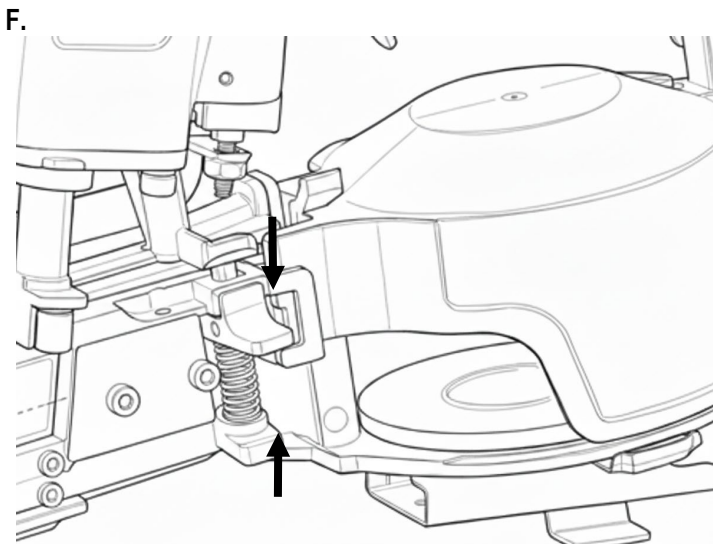
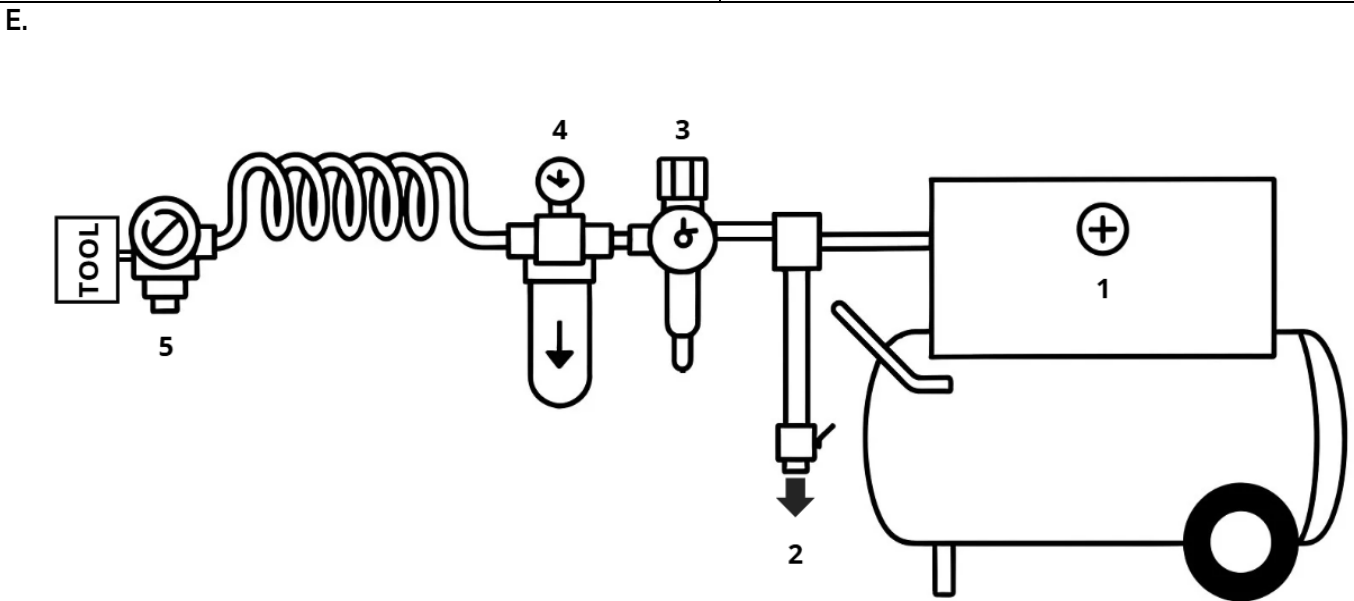
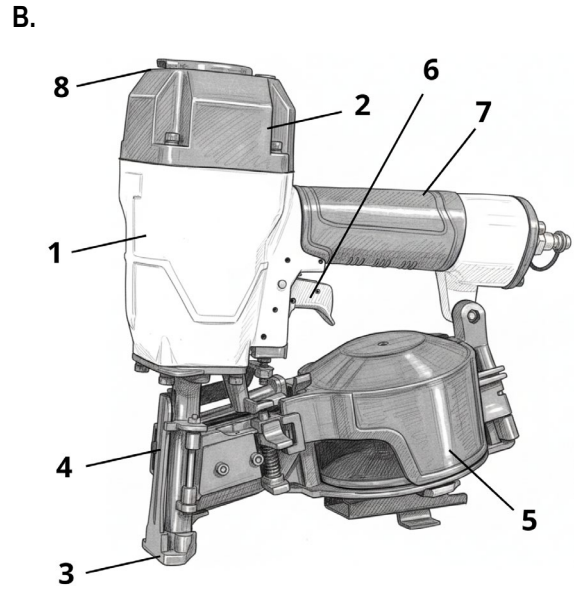

ENGLISH - EN

A. Attention! Please read this manual carefully before use!

B. ECO ANG-45 Pneumatic Nailer

- B1. Body
- B2. Cylinder Cover
- B3. Safety Contact Mechanism
- B4. Nose
- B5. Magazine
- B6. Trigger
- B7. Rubber Pad
- B8. Air Exhaust Deflector

We express our deepest gratitude to you for purchasing the ANG-45 pneumatic nailer.

The manufacturer reserves the right to make changes to product design, specifications, and components without notice to the consumer to improve their technological and operational parameters. Please read this operating and maintenance manual carefully. Keep it in a safe place.

During operation, please follow the requirements of this manual to ensure optimal functioning of the tool.

Delivery set

- Pneumatic nailer – 1 pc.
- Quick-release coupling – 1 pc.
- Pneumatic tool oil container – 1 pc.
- Set of wrenches – 2 pcs.
- Operation manual – 1 pc.
- Packaging – 1 pc.

Symbols on pneumatic tools

- C. Use safety glasses;
- Wear a safety helmet;
- Use ear protection.

1. IMPORTANT SAFETY RULES

When connecting the tool to the compressor, first make sure that the pressure switch is in the "OFF" position.

When operating pneumatic equipment, always wear eye protection that meets safety requirements. If large amounts of dust are generated, use a respirator specifically designed for such purposes. **D.**

WARNING: Certain types of dust generated during mechanical grinding, cutting, crushing,

drilling and other types of construction work may contain substances that can cause cancer, birth defects and reproductive harm:

- Lead contained in lead-based paints;*
- Crystalline silica in bricks and cement, and other building materials;*
- Arsenic and chromium found in chemically treated wood*

The degree of potential exposure to the body may vary depending on how frequently you perform this type of work. To reduce the risk of exposure to these chemicals, it is recommended to work in well-ventilated areas and wear protective equipment that meets safety requirements, such as dust masks specifically designed to capture microscopic particles.

This appliance is not intended for use by persons (including children) with reduced physical, sensory, or mental capabilities, or lack of experience and knowledge, unless they have been given supervision or instruction concerning use of the appliance by a person responsible for their safety. Children should be supervised to ensure that they do not play with the appliance.

Use only attachments that are designed for use with air tools.

When servicing, replacing parts or storing, disconnect the tool from the air supply.

When operating a power tool, avoid wearing loose clothing or jewelry, as these could become caught in moving parts and cause injury. Always operate the tool at a safe distance from yourself and others in the work area.

Connect an exhaust hood. Ensure that any dust extraction devices are connected and functioning properly. Observe local safety regulations when handling hazardous dusts and fumes. Pneumatic tools must be operated and maintained according to the recommendations in this manual, using the recommended equipment/accessories, to minimize the release of dust and fumes. Ventilate exhaust air in a manner that minimizes dust turbulence in dusty areas.

Never direct the air flow towards yourself or others.

Before each use of a pneumatic tool, carefully check the proper operation of safety devices and easily damaged parts. Check moving parts for proper operation, jamming, and damage.

Use only the equipment and accessories specified in the operating manual or recommended by the manufacturer. Using other equipment or accessories increases the risk of injury.

Do not attempt to repair pneumatic tools yourself. Repairs should only be performed by qualified personnel.

are prohibited. Such modifications may reduce the effectiveness of safety measures and increase risks to users.

Before refilling the accumulator, performing maintenance on the tool, and when the tool is not in use, make sure that the tool is disconnected from the air supply system.

Use only nails with the dimensions specified in the technical specifications of the pneumatic nailer.

If the pneumatic nailer is used on a stationary stand, the stand for mounting the pneumatic nailer must be designed and constructed by the stand manufacturer in such a way that the tool is safely and rigidly fixed to avoid damage, distortion and displacement.

Never point the tool at yourself or another person!

While working, hold the tool in such a way as to avoid head or body injuries that may occur if, for example, the tool is ejected due to a power interruption or contact with particularly hard areas inside the workpiece.

Never run the tool in an open space. This will protect you from possible injury from flying fasteners and excessive loads on the machine.

The tool should be disconnected from the compressed air system when being carried, especially when using ladders or when assuming any unusual position while being moved.

Carry the tool within the boundaries of the workplace, holding it only by the handle and always with the starter switched off.

Pay attention to work environment conditions. Fasteners can puncture delicate components or slip off corners and edges of workpieces, putting users at risk.

Use appropriate personal protective equipment: ear protection, safety glasses, respirator (when handling dust-generating materials), protective

gloves (when handling rough materials and changing working tools).

Operating a pneumatic tool requires absolute concentration. Do not begin work if you are distracted. The user and maintenance personnel must be physically fit to operate the tool, given its size, weight, and power.

General safety rules

- When multiple hazards exist, it is necessary to read and follow the instructions before installing, operating, repairing, maintaining, or replacing equipment. Failure to do so may result in serious bodily injury.

- only qualified and trained operators may install, adjust or operate the device;

- Do not modify the design of the device. Modifications may reduce the effectiveness of safety measures and increase the risk of injury;

- do not ignore safety instructions, give them to the operator;

- do not use the device if it is damaged;

- Devices must undergo periodic inspections. Ratings and markings must be clearly indicated on the machine. The employer/user must contact the manufacturer to replace the marking plates (if necessary).

- Use only compressed air as a power source. Never use oxygen or other flammable gases as a power source.

- Before starting each operation, check that the safety mechanism and starting mechanism are functioning properly and that all nuts and bolts are tightly tightened.

Do not change anything in the design of the instrument!

Do not disassemble or disable any part of the tool, such as the safety device.

Damage to the instrument due to, for example :

- punching holes or engraving;

- design changes not permitted by the manufacturer;

- use on templates made of hard material, such as steel;

- falling or being dragged along the floor;

- using the machine as a hammer;

- applying excessive force of any kind to the machine.

Depending on their purpose, machines are equipped with different drive systems.

Machines equipped with a protective device:

- single sequential starting: a drive system in which the starting device and the safety device must be controlled so that after the machine nozzle is applied to the driving point, only one driving operation is carried out; subsequent driving operations can be carried out only after the starting device has returned to its original position, while the safety device remains in the working position;

- full sequential starting: a drive system in which the starting device and the safety device must be controlled so that after the machine nozzle is applied to the driving point, only one driving operation is carried out; subsequent driving operations can be carried out only after the starting device and the safety device have returned to their original positions;

- single start: a drive system in which the starter must be activated for each fastener driving operation.

Danger of emission

- Disconnect the tool from the compressed air system before changing the tool or accessories, and before making adjustments or performing maintenance;

- damage to the workpiece, replacement tool or equipment may cause a high emission rate;

- Wear impact-resistant eye protection when operating the device. It is recommended to check the required level of protection each time you use it;

- wear a protective helmet when working overhead;

- the operator must pay attention to the fact that there are no observers nearby;

- before starting work, make sure that the workpiece is securely fixed;

- Replace damaged, worn or broken tools or accessories to avoid injury;

- Securely install the tool or accessories into the device before turning it on.

Operational hazards

The tool is activated by pressing the trigger with your finger.

The tool must be equipped with a safety device that allows fasteners to be driven only after the tool nozzle is pressed against the workpiece. Tools with such a safety device are marked with an inverted triangle symbol located immediately following the serial number. Machines with a defective safety device are not permitted for use.

A guard is not required on machines that do not increase the free-running speed of the heaviest fasteners to a level that poses a risk of injury. Such machines are not marked with the inverted triangle symbol.

- When operating the machine, the operator's hands may be exposed to hazards, including impacts, cuts, abrasions, and thermal effects. To protect your hands, wear special gloves.

- operators and maintenance personnel must be physically capable of handling the dimensions, weight and power of the machine;

- hold the machine correctly. Be prepared for resistance, normal or sudden movements, with both hands at the ready;

- maintain body balance and provide support for the legs;

- switch off the start/stop device in the event of a power supply interruption;

- use only lubricants recommended by the manufacturer;

- protective glasses, suitable gloves and protective clothing should be used;

- check the equipment before each use. Do not use if it is cracked or damaged;

- Avoid direct contact with the moving tool to prevent pinching or cutting of hands or other body parts. Wear suitable gloves to protect your hands;

- avoid unintentional activation of the pneumatic tool.

The Dangers of Repetitive Motions

- when using the device to perform work, the operator may experience discomfort in the hands, forearms, neck or other parts of the body;

When using the device, the operator is advised to adopt a comfortable posture, maintaining secure foot support and avoiding unbalanced positions. The operator is advised to change posture during extended work to avoid discomfort and fatigue.

If the operator experiences constant or intermittent discomfort, pain, numbness, or a burning sensation, these warning symptoms should not be ignored. The operator is advised to notify the employer and seek qualified medical attention.

Hazards from auxiliary tools

- disconnect the device from the power source before installing replacement tools or equipment;
- avoid direct contact with the replacement tool during and after use, as the tool may be hot or sharp;
- Do not use the replacement tool as a lever, this may cause jamming, breaking or other damage.
- use only the sizes and types of equipment and consumables recommended by the manufacturer, do not use other types or other sizes of equipment and consumables;
- Do not use the equipment as a hand tool.
- It is prohibited to cool the tool and equipment in cold water.

Dust and Vapor Hazards

- dust and fumes generated during use of the device may cause adverse health effects (e.g. cancer, birth defects, asthma and/or dermatitis); risk assessment of these hazards and implementation of appropriate controls for these hazards are mandatory;
- it is recommended that the risk assessment include dust generated by the use of machines and the possibility of blowing off existing dust;
- operate and maintain the appliance as recommended in the instructions to minimize dust or smoke emissions;
- direct the exhaust so as to minimize dust exposure in dust-filled environments;
- dust and vapors that are created at the emission point are the priority for control;
- all built-in parts or equipment for collecting, isolating or suppressing airborne dust are recommended to be used correctly and maintained in accordance with the manufacturer's instructions;
- select, maintain and replace consumables/replacement tools as recommended in the operating instructions to prevent unwanted dust build-up;

- use respiratory protection equipment in accordance with employer instructions and health and safety regulations.

The dangers of noise

- Exposure to high noise levels can lead to hearing loss and other problems such as tinnitus (ringing, buzzing, whistling). Risk assessment and appropriate control of these hazards are essential;
- appropriate controls to reduce the risk may include actions such as the use of damping materials to prevent noise from the workpiece;
- use protective headphones in accordance with health and safety regulations;
- use hearing protection in accordance with the employer's instructions and in accordance with health and safety regulations;
- operate and maintain the device in accordance with the instructions or operating manual to prevent unexpected increases in noise;
- select, maintain and replace consumables/replacement tools as recommended in the operating manual to prevent unwanted increase in noise;
- If the machine has a muffler, you must ensure that it is installed and in good working order.

Vibration hazards

- exposure to vibration can cause damage to nerve endings and disruption of blood supply to the hands and forearms.
- wear warm clothing when working in cold conditions and keep your hands warm and dry;
- if you experience numbness, tingling, pain, or if the skin on your fingers or palms turns white, stop using the device, notify your employer and contact medical personnel;
- operate and maintain the device as specified in the operating manual to prevent unexpected increases in vibration levels;
- do not hold the replacement tool with your other hand, as this may lead to a significant increase in vibration;
- select, maintain and replace consumables/replacement tools as recommended in the operating manual to prevent unwanted increases in vibration levels;

- Stop the device when changing its position. Take regular short breaks during long periods of use.

- hold the tool with a light but secure grip, taking into account the required hand reaction force, because the risk arising from vibration is usually greater where the grip force is higher.

Additional safety instructions for air tools

Do not use the device in explosive atmospheres that contain substances such as flammable liquids, gases, dust clouds and paints.

When disconnecting the quick release coupling, hold the air hose firmly to avoid damage caused by the hose bouncing off.

In addition to the instructions in this operating manual, the safety and accident prevention regulations of the employer must be observed.

- air under pressure can cause serious injury;
 - the air supply, the air pressure outlet hose must be turned off and the tool must be disconnected from the air source when not in use, before changing equipment or when carrying out repairs;
 - do not direct air at yourself or anyone else;
- Flexible hoses can cause serious injury. Hoses must be inspected for damage or looseness.

- when universal couplings (cam couplings) are used, locking pins must be installed and sleeves with safety couplings must be used to protect against possible rupture of the sleeve-tool and sleeve-sleeve connections;

- do not exceed the maximum air pressure indicated on the tool;

- It is prohibited to carry the pneumatic tool by the sleeve.

Special safety instructions

This tool is used for driving nails within the size range and type specified in the technical specifications. Use for any other purpose is prohibited!

- Do not use accessories that are not specifically designed and recommended by the manufacturer for this pneumatic tool. Simply attaching an accessory to the pneumatic tool does not guarantee its safe operation.

- Do not use damaged replacement tools. Inspect replacement tools before each use.

If a pneumatic tool or accessory is dropped, check its functionality; use only undamaged accessories. After checking and installing the accessory, ensure that neither you nor anyone nearby is in the plane of the rotating accessory, and let the tool run for one minute at maximum speed. Damaged accessories usually break during this inspection.

- Use personal protective equipment. Depending on the type of work, wear a full face mask, eye protection, or safety goggles. To protect against fine particles from abrasive accessories and materials, wear a respirator, ear protection, protective gloves, or a special apron. Protect your eyes from flying particles. Respirators and protective masks should filter out dust generated during work. Prolonged exposure to loud noise can cause hearing loss.

- Ensure that other people remain a safe distance from your work area. Everyone entering the work area must wear personal protective equipment. Flying fragments from the workpiece or damaged accessories can cause injury even outside the work area. When working near hidden electrical wiring, hold the tool only by its insulated surfaces.

Contact with a live line may cause voltage to be applied to metal parts of the tool and cause electric shock.

- Never put down the pneumatic tool until the tool has come to a complete stop. Contact with the moving tool may result in loss of control of the pneumatic tool.

- Do not turn on the pneumatic tool while carrying it.

- Do not use pneumatic tools near flammable materials. Sparks may ignite these materials.

Please ensure that third parties use this device only after receiving all necessary instructions.

Never leave the tool unattended. Keep children away from it under any circumstances. Children are prohibited from using this tool. Ensure that no unauthorized persons can use this tool.

Do not operate this equipment if you are ill, impaired, or under the influence of drugs, alcohol, or medication. A lapse in concentration while using this equipment could result in serious accidents and injuries.

When working with this tool, ensure it is in perfect and safe condition. Unexpected movement of the

mechanism due to reaction forces during a malfunction could result in serious injury.

Before using the device, inspect it for any possible damage. If any defects are detected, do not use it under any circumstances.

Never insert sharp and/or metallic objects into the device.

Follow the air supply system manufacturer's instructions for connecting regulators, filters, and other accessories to the air source. Do not install quick-release couplings directly on the tool, as they place unnecessary stress on the tool's inlet ports, which can cause premature wear.

The maximum pressure in the pneumatic system to which the pneumatic nailer is connected must not exceed the permissible limit. Use a pressure regulator to reduce the pressure.

To transport the nailer, use the handle, and be sure to engage the safety catch. Do not use the air hose to transport or lift the nailer.

Do not use gasoline or other flammable liquids to clean the tool; vapors contained in the tool may ignite from a spark and cause the tool to explode.

Do not use as a lever, impact, or crushing tool. Any other use other than intended, modifications to the pneumatic tool, or use of parts not tested or approved by the manufacturer may result in unexpected property damage and personal injury!

For your own safety, use only equipment and accessories specified in the operating instructions or recommended by the manufacturer.

Use the tool at a safe distance from yourself and others in the work area.

- Only fasteners specified in the operating instructions (see technical data) should be used with the tool. The tool and fasteners should be considered as a single safety system;

- quick-release couplings should be used for connection to the compressed air system, a sealed nipple must be installed on the machine in such a way that no compressed air remains in the machine after disconnection;

- machines should be connected to the air supply only if the maximum permissible pressure of the machine cannot be exceeded by more than 10%; in case of increased pressure, a pressure reducing valve with a downstream safety valve must be built into the compressed air system;

- the support stands (pedestals) for machines, such as a work table, must be designed in such a way that the machine can be safely secured, preventing it from being damaged, tilted or displaced;

- when repairing machines, it is necessary to use only those spare parts that are specified by the manufacturer or his authorized representative;

- repairs must be carried out only by authorized representatives of the manufacturer or other specialists in accordance with the operating manual.

Depending on the conditions at the workplace and the shape of the part, it may be necessary to implement specific noise reduction measures, such as placing parts on sound-absorbing stands, preventing vibration by fixing or covering, setting the minimum air pressure required for the operation, etc.

In special cases, it is necessary to use personal hearing protection.

2. AIR SUPPLY

For proper operation of the machine, filtered, dry and lubricated compressed air is required in adequate quantities.

If the compressed air pressure in the machine system exceeds the maximum permissible value, a pressure reducing valve and a downstream safety valve must be additionally provided in the supply line.

Note: If compressed air is generated by a compressor, the natural moisture in the air condenses and collects in pressurized vessels and pipes. This condensate must be removed using water separators. Water separators should be checked daily and, if necessary, dried, as otherwise, corrosion can form in both the compressed air system and the machine itself, accelerating wear.

To determine pressure and capacity (volume flow rate) values in relation to expected costs, the compressor unit must be properly sized. Line sections that are too small relative to the length of the line (tubes and hoses), as well as compressor overload, cause pressure drops.

A permanently installed compressed air pipeline must have an internal diameter of at least 9.5 mm. If a longer pipeline is used or if multiple users are connected to it, the diameter must be correspondingly larger.

Compressed air piping should be routed with a slope that increases toward the compressor and has its highest point near the compressor. Easily accessible water separators, on the other hand,

should be installed at the lowest points.

Connections (joints) for users should be connected to the pipeline at the highest possible points of the slope.

The connection points (mating points) for the machines must be located at the compressed air service unit (filter/water separator/oiler).

Note: The oilers should be checked daily and filled with oil to the appropriate level if necessary. Hoses longer than 10 meters cannot guarantee proper oil flow to the machine. Therefore, it is recommended to add 2-5 drops of the appropriate oil (see technical data) through the air bleed hole (depending on the machine load) or install a lubricator directly on the machine (not included).

E. Schematic diagram of the pneumatic system.

E1. Compressor

E2. Condensate drain tap

E3. Filter-moisture separator with pressure regulator

E4. Dehumidifier

E5. Portable pressure regulator

3. OPERATION

Preparing the machine for the first operation.

Before using the tool, please read and understand the operating instructions. To prevent damage to the equipment and injury to the user or others working nearby, always strictly follow safety precautions.

Install the connecting nipple into the threaded inlet hole of the tool.

Before using the tool for the first time, remove it from its preservative state. To do this, pour 5-10 drops of oil intended for lubricating pneumatic tools into the tool through the inlet fitting. Then, connect the air supply hose and blow dry compressed air through the tool by pressing the trigger. Repeat this operation 1-2 times. Use only recommended lubricating oils for pneumatic tools. The compressed air supply system for the tool is shown on the first pages of this manual (E).

Connect the quick-release coupling of the air supply hose (not included) to the threaded adapter. The connection will snap into place automatically.

Make sure your air supply system is equipped with an air preparation unit.

Connection to the compressed air system

Caution! Discharge the accumulator to prevent the fastener from triggering during connection (if the internal parts of the drive are not in their original position due to repair work or

transportation).

Connect only to compressed air supply hoses that have been tested to ensure that the permissible working pressure cannot be exceeded by more than 10% (e.g. via a pressure reducing valve)

Use only quick-release couplings. Make the connection so that the non-closable quick-release nipple is on the tool, ensuring that no compressed air remains in the tool after disconnection.

The pressure supplied by the compressed air system must not exceed the maximum permissible value. First, set the compressed air pressure to the lowest setting (see technical data).

The fasteners are then removed from the storage unit to prevent them from being ejected during the next stage of work if the internal parts of the tool are not in working position - after maintenance and repair work or transportation.

The tool is then connected to the compressed air supply system using a suitable pressure hose equipped with quick-action connectors.

Proper operation is checked by applying the machine nozzle to the wood or wood material and activating the trigger once or twice.

The driving depth is adjusted using the regulator located next to the trigger - this is a small wheel, turning which changes the driving depth (G).

Filling up the storage

- Press the door latches (F.)

- Open the magazine lid by pulling it toward you.

- Place the spool of nails in the magazine on the adjustment plate. Place the unwound portion of the spool along the pusher and the spout. Insert the first nail into the barrel of the spout. Place the second nail in the grooves on the pusher. The nail heads should rest in the groove at the top of the spout.

- Close the magazine lid. Ensure the spout door latch is fully engaged.

Working with the machine

Please refer to the "IMPORTANT SAFETY INSTRUCTIONS" section of this operating manual.

After checking the correct functioning of the machine, it is applied to the workpiece and the starting device is activated.

Adjusting the impact force and driving depth:

Check whether the machine drives fasteners in accordance with the requirements :

- if the driven fasteners protrude above the

surface, then gradually increase the pressure by 0.5 bar, checking the result after each new adjustment;

- if the fasteners are driven in (screwed in) to an excessive depth, the compressed air pressure is reduced by 0.5 bar until a satisfactory result is achieved.

In any case, you should strive to work at the lowest possible pressure. This offers three significant advantages:

1) saving (conservation) of energy;

2) reduction of noise levels;

3) reduction of machine wear.

Caution! Do not start the machine if the storage tank is empty.

that is faulty or not working properly must be immediately disconnected from the compressed air supply system and sent to a specialist for inspection.

During extended breaks in work or at the end of a work shift, the tool must be disconnected from the compressed air supply. It is also recommended to remove fasteners from the storage device.

Tool connectors and hoses must be protected from contamination. Coarse dust, debris, sand, etc., entering connectors and hoses can cause leaks and damage to the tool and connections.

4. LUBRICATION AND MAINTENANCE

Caution! Before servicing, disconnect the machine from the compressed air supply system and remove any fasteners from the accumulator. To ensure that this tool remains functional for a long time, it must be lubricated with sufficient amount of grease.

Lubrication options:

Install an lubricator to supply lubricated compressed air.

Without an oil sprayer: Lubricate the tool before each use. Apply 4-5 drops of air tool oil to the air inlet. Apply 4-5 drops of air tool oil every 15 minutes of continuous use.

Do not allow the compressed air supply connections on the nailer and hose to become contaminated.

Ensure the safety of your air tool through regular maintenance.

Check the reliability of threaded connections and tighten them if necessary.

Clean the filter in the compressed air supply connection at least once a week.

It is recommended to install a pressure reducing valve with a moisture separator and an oiler at the compressed air inlet of the pneumatic tool.

If there is excessive oil or air leakage, the pneumatic tool should be checked and repaired if necessary.

5. TECHNICAL SPECIFICATIONS

Model	ANG-45
Art.	EC3918-1
Weight (excluding fasteners)	2.59 kg
Maximum allowable value	8.3 bar
Recommended allowable pressure range	from 4.8 to 7.5 bar
Air consumption for each driving operation	1.85 l / stroke
Air flow	167 l / min
Thread for air connection	3/8"
Recommended diameter of the connected hose	9.5 mm
Characteristic noise values according to EN 12549	
Sound pressure level / error coefficient	94 / 4 dB(A)
Sound power level / error coefficient	107 / 4 dB(A)
Characteristic vibration values according to ISO 8662-11:1999:	2.5 / 1.35 m/s ²
Recommended lubricant	Oil intended for pneumatic tools
Storage capacity	120 pcs
Fasteners	Nail drum
Fastener inclination angle	16°
Length of fastener	22-45 mm
Rod diameter fasteners, no more	3.05 mm
Cap diameter fasteners	10.5 mm

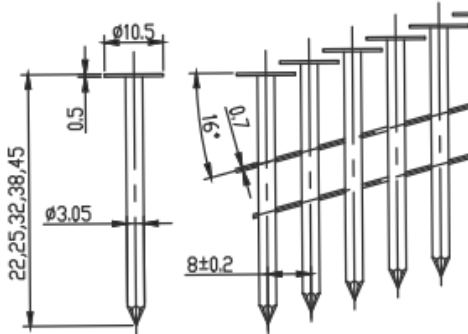

Note: Due to ongoing research and new technical developments, the manufacturer reserves the right to change specifications without prior notice.

Caution! Using fasteners that do not comply with the standard may result in device failure.

6. TROUBLESHOOTING

During the service life, wear and tear of individual elements and parts of the product is inevitable (complete depletion of the resource, severe internal or external contamination).

Replacement of worn parts must be performed by qualified service specialists.

If the product fails and there is no information in the operating instructions on how to troubleshoot the problem, you must contact the service department.

The machine is disconnected from the compressed air supply system and the accumulator is cleared of fasteners.

During the service life, wear and tear of individual elements and parts of the product is inevitable (complete depletion of the resource, severe internal or external contamination).

Replacement of worn parts must be performed by qualified service personnel.

If the product fails and there is no information in the operating instructions on how to troubleshoot the problem, you must contact the service department.

Malfuction	Probable cause	Solution
Air leaks in the safety valve	The sealing rings in the safety valve are damaged.	Replace the O-rings
	The screws in the case have come loose	Tighten the screws
Air leaks between the body and the piston rod	The sealing rings are damaged	Replace the O-rings
Air leak between the body and the lid	The screws are loose	Tighten the screws
	The gaskets are damaged	Replace the gaskets
The gun is missing nails (idle running)	The sealing rings are worn out	Replace the O-rings
	The piston rod is dirty	Clean the rod
	The drive is dirty or damaged	Clean out the store
	Incorrect supply of compressed air to the gun	Check the air hose and compressor
	The piston seal ring is worn out or the piston is not sufficiently lubricated.	Replace the sealing rings, lubricate the piston
	The sealing rings on the safety valve are damaged	Replace the O-rings
Air leak		Tighten all screws and adapters

	Leak in the cover gasket	Replace the gasket
The gun works slowly, low power	The gun is not lubricated enough.	Lubricate the gun
	The spring in the lid is broken	Replace the spring
	The outlet hole in the lid is blocked	Replace damaged parts
nails get stuck in the gun	The guide nozzle is worn or damaged	Replace the guide nozzle
	The guide is damaged	Replace the guide
	The nails are not the right size	Use nails of the size specified in the technical specifications.
	The nails are bent	Use undamaged nails
	The screws of the accumulator or rod are loose	Tighten the screws

7. STORAGE, TRANSPORTATION AND DISPOSAL

Protect the device from dust, dirt, and insects. Store in a dry, heated, ventilated area protected from acid, alkali, and dust-forming vapors, at a temperature of at least +5° C and a relative humidity of no more than 70%.

The device must be transported using any type of covered vehicle that ensures the safety of the equipment, in accordance with the applicable freight regulations for the given mode of transport. During transport, the instrument must be protected from possible damage if dropped.

Disposal



This symbol indicates that at the end of its useful life, the device should not be disposed of with normal household waste. Please take the device to an official collection point for recycling. This way, you will help protect the environment.

The product may be used after its useful life only if it complies with the safety requirements of this manual. If the product does not comply with safety requirements, it must be disposed of.

8. LIMIT STATES, CRITICAL STATES AND STAFF ACTIONS

Erroneous actions of personnel that lead to an incident or accident:

To prevent errors, personnel must carefully read the operating manual before using the device. Following the instructions and recommendations in the operating manual will prevent potential errors while operating the tool and ensure optimal operation and a longer service life.

Common mistakes:

Starting to use the device without reading the operating manual and becoming familiar with the device.

Leaving the device in operation unattended.

capabilities or lack of life experience or knowledge to use the device .

personal protective equipment (headphones, glasses or protective mask) when operating the device .

List of critical failures:

Failure of control elements.

Critical wear of working parts.

Personnel actions in case of an incident, critical failure or accident:

In the event of an incident, critical failure and/or accident, further work should be stopped and the cause of the incident should be assessed.

If the equipment fails and there is no information in the operating instructions on how to troubleshoot the problem, you must contact the service department.

Replacement of worn parts must be performed by qualified service personnel.

The criteria for the limit state are:

irreversible deformation of parts (assemblies) that prevents the operation of the equipment in normal mode;

achievement of designated indicators;

violation of the geometric shape and dimensions of parts, preventing normal functioning;

irreversible destruction of parts caused by corrosion, erosion and aging of materials.

ҚАЗАҚ - KZ

А. Назар аударыңыз! Қолданар алдында осы нұсқаулықты мұқият оқып шығыңыз!

B. ECO ANG-45 пневматикалық шеге

B1. Корпус

B2. Цилиндр қақпағы

B3. Қауіпсіздік жанасу механизмі

B4. Мұрын

B5. Магазин

B6. Триггер

B7. Резеңке төсем

B8. Ауа шығару дефлекторы

ANG-45 пневматикалық шегелі тапаншаны сатып алғаныңыз үшін көп рақмет.

Өндіруші өнімнің дизайнына, техникалық сипаттамаларына және компоненттеріне олардың технологиялық және пайдалану параметрлерін жақсарту үшін тұтынушыға ескертусіз өзгертулер енгізу құқығын өзіне қалдырады. Осы пайдалану және техникалық қызмет көрсету нұсқаулығын мұқият оқып шығыңыз. Оны қауіпсіз жерде сақтаңыз.

Жұмыс кезінде құралдың оңтайлы жұмыс істеуін қамтамасыз ету үшін осы нұсқаулықтағы нұсқауларды орындаңыз.

Жеткізу жиынтығы

Пневматикалық шегелегіш – 1 дана.

Жылдам ажыратылатын муфта – 1 дана.

Пневматикалық құрал майына арналған контейнер – 1 дана.

Кілттер жиынтығы – 2 дана.

Пайдалану нұсқаулығы – 1 дана.

Қаптама – 1 дана.

Пневматикалық құралдардағы шартты белгілер

C. Қауіпсіздік көзілдірігін пайдаланыңыз;

Қауіпсіздік каскасын киіңіз;

Құлақ қорғанысын пайдаланыңыз .

1. МАҢЫЗДЫ ҚАУІПСІЗДІК ЕРЕЖЕЛЕРІ

Құралды компрессорға қосқанда, алдымен қысым қосқышының «OFF» күйінде екеніне көз жеткізіңіз.

Пневматикалық жабдықты пайдаланған кезде әрқашан қауіпсіздік талаптарына сәйкес келетін көзілдірікті киіңіз. Егер көп мөлшерде шаң түзілсе, осындай мақсаттар үшін арнайы жасалған респираторды пайдаланыңыз. **D** .

ЕСКЕРТУ: Механикалық ұнтақтау, кесу, ұсақтау, бұрғылау және құрылыс жұмыстарының басқа түрлері кезінде пайда болатын шаңның кейбір түрлерінде қатерлі ісік, туа біткен ақаулар және ұрпақты болу қабілетіне зиян келтіретін заттар болуы мүмкін:

Қорғасын негізіндегі бояулардың құрамындағы қорғасын;

Кірпіш пен цементтегі кристалды кремний тотығы және басқа құрылыс материалдары;

Химиялық өңдеуден өткен ағашта мышьяк пен хром кездеседі

Денеге ықтимал әсер ету дәрежесі осы жұмыс түрін қаншалықты жиі орындайтыныңызға байланысты өзгеруі мүмкін. Осы химиялық заттардың әсер ету қаупін азайту үшін жақсы желдетілетін жерлерде жұмыс істеу және микроскопиялық бөлшектерді ұстау үшін арнайы жасалған шаң маскалары сияқты қауіпсіздік талаптарына сәйкес келетін қорғаныс құралдарын кию ұсынылады.

Бұл құрылғы физикалық, сенсорлық немесе ақыл-ой қабілеттері шектеулі немесе тәжірибесі мен білімі жоқ адамдардың (соның ішінде балалар) пайдалануына арналмаған, егер олардың қауіпсіздігіне жауапты адам қадағалаусыз немесе құрылғыны пайдалану туралы нұсқау бермеген болса. Балалардың құрылғымен ойнамауын қадағалау керек.

Ауа құралдарымен пайдалануға арналған қондырмаларды ғана пайдаланыңыз.

Қызмет көрсету, бөлшектерді ауыстыру немесе сақтау кезінде құралды ауа беруден ажыратыңыз.

Электр құралын пайдаланған кезде бос киім немесе зергерлік бұйымдарды киюден аулақ болыңыз, себебі олар қозғалмалы бөліктерге түсіп, жарақат алуы мүмкін. Құралды әрқашан өзіңізден және жұмыс аймағындағы басқалардан қауіпсіз қашықтықта пайдаланыңыз.

Сорғышты қосыңыз. Кез келген шаң сорғыш құрылғылардың қосылғанын және дұрыс жұмыс істеп тұрғанын тексеріңіз. Қауіпті шаңдар мен түтіндермен жұмыс істегенде жергілікті қауіпсіздік ережелерін сақтаңыз. Пневматикалық құралдар шаң мен түтіннің шығуын азайту үшін осы нұсқаулықтағы ұсыныстарға сәйкес ұсынылған жабдықты/керек-жарақтарды пайдаланып жұмыс істеуі және күтілуі керек . - Шығарылатын ауаны шаңды жерлерде шаңның турбуленттігін азайтатындай етіп желдетіңіз.

Ауа ағынын ешқашан өзіңізге немесе басқаларға бағыттамаңыз.

Пневматикалық құралды әр қолданар алдында қауіпсіздік құрылғыларының және

оңай зақымдалатын бөлшектердің дұрыс жұмыс істеуін мұқият тексеріңіз. Қозғалмалы бөлшектердің дұрыс жұмыс істеуін, кептелуін және зақымдалуын тексеріңіз.

Пайдалану нұсқаулығында көрсетілген немесе өндіруші ұсынған жабдық пен керек-жарақтарды ғана пайдаланыңыз. Басқа жабдықты немесе керек-жарақтарды пайдалану жарақат алу қаупін арттырады.

Пневматикалық құралдарды өз бетіңізше жөндеуге тырыспаңыз. Жөндеу жұмыстарын тек білікті мамандар орындауы керек.

тыйым салынады. Мұндай өзгертулер қауіпсіздік шараларының тиімділігін төмендетуі және пайдаланушылар үшін тәуекелдерді арттыруы мүмкін.

Акумуляторды толтырмас бұрын, құралға техникалық қызмет көрсетуді орындамас бұрын және құрал пайдаланылмай тұрғанда, құралдың ауа беру жүйесінен ажыратылғанына көз жеткізіңіз.

пневматикалық қапсырманың техникалық сипаттамаларында көрсетілген өлшемдері бар тырнақтар пайдаланыңыз.

Егер пневматикалық қапсырма стационарлық стендте пайдаланылса, пневматикалық қапсырманы орнатуға арналған тұғырды стенд өндірушісі құрал зақымдануды, бұрмалануды және жылжуды болдырмас үшін қауіпсіз және қатты бекітілетіндей етіп жобалап, құрастыруы керек.

Құралды ешқашан өзіңізге немесе басқа адамға бағыттамаңыз!

Жұмыс кезінде құралды, мысалы, электр қуатының үзілуіне немесе дайындаманың ішіндегі ерекше қатты жерлерге тиіп кетуіне байланысты шығарылған жағдайда, бас немесе дене жарақаттарын болдырмайтындай етіп ұстаңыз.

Құралды ешқашан ашық жерде іске қоспаңыз. Бұл сізді ұшатын бекіткіштерден және құрылғыға шамадан тыс жүктемелерден болуы мүмкін жарақаттан қорғайды.

Аспапты тасымалдау кезінде, әсіресе баспалдақтарды пайдаланғанда немесе қозғалу кезінде кез келген әдеттен тыс жағдайды қабылдағанда, сығылған ауа жүйесінен ажырату керек.

Құралды жұмыс орнының шегінде ұстаңыз, тек тұтқасынан ұстаңыз және әрқашан стартерді өшіріңіз.

Жұмыс ортасының жағдайына назар

аударыңыз. Бекіткіштер нәзік құрамдастарды тесіп немесе дайындаманың бұрыштары мен жиектерінен сырғып, пайдаланушыларға қауіп төндіруі мүмкін.

Тиісті жеке қорғаныс құралдарын пайдаланыңыз: құлаққапты, қорғаныс көзілдірігін, респираторды (шаң тудыратын материалдармен жұмыс істегенде), қорғаныш қолғаптарын (кедір-бұдыр материалдармен жұмыс істегенде және жұмыс құралдарын ауыстырған кезде).

Пневматикалық құралмен жұмыс істеу абсолютті концентрацияны қажет етеді. Егер сіз алаңдасаңыз, жұмысқа кіріспеңіз. Пайдаланушы мен қызмет көрсетуші персонал оның өлшемін, салмағын және қуатын ескере отырып, құралды басқаруға физикалық дайын болуы керек.

Жалпы қауіпсіздік ережелері

- Бірнеше қауіп бар болса, жабдықты орнату, пайдалану, жөндеу, техникалық қызмет көрсету немесе ауыстыру алдында нұсқауларды оқып, орындау қажет. Бұлай етпеу ауыр дене жарақатына әкелуі мүмкін.

- тек білікті және оқытылған операторлар құрылғыны орнатуға, реттеуге немесе басқара алады;

- Құрылғының дизайнын өзгертпеңіз. Өзгерістер қауіпсіздік шараларының тиімділігін төмендетуі және жарақат алу қаупін арттыруы мүмкін;

- қауіпсіздік нұсқауларын елеменіз, оларды операторға беріңіз;

- егер ол зақымдалған болса, оны қолданбаңыз;

- Құрылғылар мерзімді тексеруден өтуі керек. Бағалар мен белгілер машинада анық көрсетілуі керек. Жұмыс беруші/пайдаланушы таңбалау тақталарын ауыстыру үшін өндірушіге хабарласуы керек (қажет болса).

- Қуат көзі ретінде тек сығылған ауаны пайдаланыңыз. Ешқашан оттегі немесе басқа жанғыш газдарды қуат көзі ретінде пайдаланбаңыз.

- Әрбір операцияны бастамас бұрын, қауіпсіздік механизмі мен іске қосу механизмінің дұрыс жұмыс істеп тұрғанын және барлық гайкалар мен болттардың мықтап тартылғанын тексеріңіз.

Құралдың дизайнында ештеңені өзгертпеңіз!

Қауіпсіздік құрылғысы сияқты құралдың

жөндеуіне қажетті құралды

ешбір бөлігін бөлшектемеңіз немесе ажыратпаңыз.

Құралдың зақымдануы, мысалы:

- тесіктерді тесу немесе гравировка;

- өндіруші рұқсат етпейтін дизайн өзгерістері;

болат сияқты қатты материалдан жасалған шаблондарда қолдану;

- еден бойымен құлау немесе сүйреу;

- машинаны балға ретінде пайдалану;

- машинаға кез келген түрдегі шамадан тыс күш қолдану.

Тағайындалуына байланысты машиналар әртүрлі жетек жүйелерімен жабдықталған.

Қорғаныс құрылғысымен жабдықталған машиналар:

- бір ретті іске қосу: іске қосу құрылғысы мен қауіпсіздік құрылғысы машинаның саптамасын жүргізу нүктесіне қолданғаннан кейін бір ғана қозғалыс операциясы орындалатындай басқарылуы тиіс жетек жүйесі; келесі жүргізу операцияларын тек іске қосу құрылғысы бастапқы орнына оралғаннан кейін ғана жүзеге асыруға болады, бұл ретте қауіпсіздік құрылғысы жұмыс күйінде қалады;

- толық дәйекті іске қосу: іске қосу құрылғысы мен қауіпсіздік құрылғысы машинаның саптамасын жүргізу нүктесіне қолданғаннан кейін бір ғана жүргізу операциясы орындалатындай басқарылуы керек жетек жүйесі; кейінгі жүргізу операцияларын іске қосу құрылғысы мен қауіпсіздік құрылғысы бастапқы орындарына оралғаннан кейін ғана жүзеге асыруға болады;

бекіткіштің әрбір қозғалу әрекеті үшін стартерді іске қосу керек жетек жүйесі.

Шығарылу қаупі

- Құралды немесе керек-жарақтарды ауыстырар алдында, сондай-ақ реттеулерді немесе техникалық қызмет көрсетуді орындау алдында құралды сығылған ауа жүйесінен ажыратыңыз;

- дайындаманың, ауыстыру құралының немесе жабдықтың зақымдалуы жоғары шығарындыларды тудыруы мүмкін;

- Құрылғыны пайдалану кезінде соққыға төзімді көз қорғанысын киіңіз. Оны пайдаланған сайын қажетті қорғаныс деңгейін тексеру ұсынылады;

- жоғарыда жұмыс істегенде қорғаныс

каскасын киіңіз;

- оператор жақын жерде бақылаушылардың жоқтығына назар аударуы керек;

- жұмысты бастамас бұрын дайындаманың берік бекітілгеніне көз жеткізіңіз;

Жарақат алмас үшін зақымдалған, тозған немесе сынған құралдарды немесе керек-жарақтарды ауыстырыңыз;

- Құрылғыны қоспас бұрын құралды немесе керек-жарақтарды қауіпсіз түрде орнатыңыз.

Операциялық қауіптер

Құрал триггерді саусағыңызбен басу арқылы іске қосылады.

Құрал аспаптың шүмегі дайындамаға басылғаннан кейін ғана бекіткіштерді жүргізуге мүмкіндік беретін қауіпсіздік құрылғысымен жабдықталуы керек. Мұндай қауіпсіздік құрылғысы бар құралдар сериялық нөмірден кейін бірден орналасқан төңкерілген үшбұрыш белгісімен белгіленеді. Қауіпсіздік құрылғысы ақауы бар машиналарды пайдалануға рұқсат етілмейді.

Ең ауыр бекіткіштердің еркін жүру жылдамдығын жарақат алу қаупін тудыратын деңгейге дейін арттырмайтын машиналарда қорғаушы талап етілмейді. Мұндай машиналар төңкерілген үшбұрыш белгісімен белгіленбейді.

- Машинаны пайдаланған кезде, оператордың қолдары қауіп-қатерге ұшырауы мүмкін, соның ішінде соққылар, кесулер, қажалулар және термиялық әсерлер. Қолыңызды қорғау үшін арнайы қолғап киіңіз.

- операторлар мен техникалық қызмет көрсететін персонал машинаның өлшемдерін, салмағын және қуатын өңдеуге физикалық қабілетті болуы керек;

- машинаны дұрыс ұстаңыз. Қарсылыққа, қалыпты немесе кенет қозғалыстарға дайын болыңыз, екі қолыңыз дайын;

- дене тепе-теңдігін сақтау және аяққа қолдау көрсету;

- электрмен жабдықтау үзілген жағдайда іске қосу/тоқтату құрылғысын өшіру;

- өндіруші ұсынған жағармайларды ғана қолданыңыз;

- қорғаныш көзілдірік, қолайлы қолғап және қорғаныс киімін пайдалану керек;

- әрбір пайдалану алдында жабдықты тексеріңіз. Жарылған немесе зақымдалған болса, қолданбаңыз;

- Қолдың немесе дененің басқа бөліктерінің қысылуын немесе кесілуін болдырмау үшін қозғалатын құралмен тікелей байланыста болмаңыз. Қолыңызды қорғау үшін қолайлы қолғап киіңіз;

- пневматикалық құралды байқаусызда қосуды болдырмаңыз.

Қайталанатын қозғалыстардың қауіптілігі

- жұмысты орындау үшін құрылғыны пайдаланған кезде оператор қолында, білекте, мойнында немесе дененің басқа бөліктерінде ыңғайсыздықты сезінуі мүмкін;

Құрылғыны пайдаланған кезде, операторға аяқтың сенімді тірегі сақтай отырып және теңгерімсіз позицияларды болдырмай, ыңғайлы позаны қабылдау ұсынылады. Операторға ыңғайсыздық пен шаршауды болдырмау үшін ұзақ жұмыс кезінде позаны өзгерту ұсынылады.

Оператор тұрақты немесе мезгіл-мезгіл ыңғайсыздықты, ауырсынуды, ұяды немесе жану сезімін сезінсе, бұл ескерту белгілерін елемеге болмайды. Операторға жұмыс берушіге хабарлау және білікті медициналық көмекке жүгіну ұсынылады.

Көмекші құралдардан болатын қауіптер

- ауыстырылатын құралдарды немесе жабдықты орнатпас бұрын құрылғыны қуат көзінен ажыратыңыз;

кезінде және одан кейін ауыстыру құралымен тікелей жанасудан аулақ болыңыз, өйткені құрал ыстық немесе өткір болуы мүмкін;

- Ауыстыру құралын тұтқа ретінде пайдаланбаңыз, бұл кептелу, сыну немесе басқа зақым келтіруі мүмкін.

- өндіруші ұсынған жабдық пен шығын материалдарының өлшемдері мен түрлерін ғана пайдаланыңыз, жабдық пен шығын материалдарының басқа түрлерін немесе басқа өлшемдерін қолданбаңыз;

- Жабдықты қол құралы ретінде пайдаланбаңыз.

- Құрал мен жабдықты суық суда салқындатуға тыйым салынады.

Шаң және бу қаупі

құрылғыны пайдалану кезінде пайда болатын шаң мен түтін денсаулыққа жағымсыз әсер етуі мүмкін (мысалы, қатерлі ісік, туа біткен ақаулар, астма және/немесе дерматит); осы қауіптердің тәуекелдерін бағалау және осы қауіптерге тиісті бақылауды жүзеге асыру міндетті болып

табылады;

- тәуекелді бағалауға машиналарды пайдалану нәтижесінде пайда болатын шаңды және бар шаңды үрлеу мүмкіндігін қосу ұсынылады;

- шаң немесе түтін шығаруды азайту үшін нұсқаулықта ұсынылғандай құрылғыны іске қосыңыз және оған техникалық қызмет көрсетіңіз;

-шаңға толы ортада шаңның әсерін азайтатындай сорғышты бағыттаңыз;

- эмиссия нүктесінде пайда болатын шаң мен булар бақылаудың басымдығы болып табылады;

- ауадағы шаңды жинауға, оқшаулауға немесе басуға арналған барлық кіріктірілген бөлшектерді немесе жабдықты өндірушінің нұсқауларына сәйкес дұрыс пайдалану және күту ұсынылады ;

- қажетсіз шаңның жиналуын болдырмау үшін пайдалану нұсқаулығында ұсынылған шығын материалдарын/ауыстыру құралдарын таңдаңыз, күтіңіз және ауыстырыңыз;

- жұмыс берушінің нұсқауларына және еңбекті қорғау және қауіпсіздік ережелеріне сәйкес тыныс алу мүшелерін қорғау құралдарын пайдалану.

Шудың қауіптілігі

- Жоғары шу деңгейінің әсері есту қабілетінің жоғалуына және құлақ шулау (қоңырау, ызылдау, ысқырық) сияқты басқа мәселелерге әкелуі мүмкін. Тәуекелді бағалау және осы қауіптерді тиісті бақылау маңызды;

- тәуекелді азайту үшін тиісті бақылаулар дайындаманың шуды болдырмау үшін демпферлік материалдарды пайдалану сияқты әрекеттерді қамтуы мүмкін;

- денсаулық және қауіпсіздік ережелеріне сәйкес қорғаныс құлаққаптарын пайдалану;

- жұмыс берушінің нұсқауларына сәйкес және еңбекті қорғау ережелеріне сәйкес есту қабілетін қорғау құралдарын пайдалануға;

- шудың күтпеген жоғарылауын болдырмау үшін құрылғыны нұсқауларға немесе пайдалану нұсқаулығына сәйкес басқарыңыз және оған техникалық қызмет көрсетіңіз;

- шудың қажетсіз көбеюіне жол бермеу үшін пайдалану нұсқаулығында ұсынылған шығын материалдарын/ауыстыру құралдарын таңдау, күту және ауыстыру;

- Егер машинада дыбыс өшіргіш болса, оның орнатылғанын және жақсы жұмыс күйінде болуын қамтамасыз ету керек.

Діріл қауіптері

- діріл әсерінен жүйке ұштары зақымданып, қолдар мен білектердің қанмен қамтамасыз етілуі бұзылады.

- суық жағдайда жұмыс істегенде жылы киім киіңіз және қолыңызды жылы және құрғақ ұстаңыз;

- егер сізде ұю, шаншу, ауырсыну немесе саусақтарыңыздың немесе алақандарыңыздың терісі ағарса, құрылғыны пайдалануды тоқтатыңыз, жұмыс берушіге хабарлаңыз және медициналық қызметкерлерге хабарласыңыз;

- діріл деңгейлерінің күтпеген жоғарылауына жол бермеу үшін құрылғыны пайдалану нұсқаулығында көрсетілгендей басқарыңыз және күтіңіз;

құралын екінші қолыңызбен ұстамаңыз, өйткені бұл дірілдің айтарлықтай артуына әкелуі мүмкін;

- діріл деңгейлерінің қажетсіз жоғарылауын болдырмау үшін пайдалану нұсқаулығында ұсынылғандай шығын материалдарын/ауыстыру құралдарын таңдау, күтіп ұстау және ауыстыру;

- Орнын өзгерткен кезде құрылғыны тоқтатыңыз. Ұзақ пайдалану кезінде үнемі қысқа үзіліс жасаңыз.

- қолдың қажетті реакция күшін ескере отырып, құралды жеңіл, бірақ сенімді ұстағышпен ұстаңыз, өйткені дірілден туындайтын қауіп әдетте ұстау күші жоғары болған жерде көбірек болады.

Ауа құралдары үшін қосымша қауіпсіздік нұсқаулары

Құралды жанғыш сұйықтықтар, газдар, шаң бұлттары және бояулар сияқты заттары бар жарылғыш ортада қолданбаңыз.

Жылдам босату муфтасын ажыратқанда, шлангтың серпілуінен болатын зақымдануды болдырмау үшін ауа түтігін мықтап ұстаңыз.

Осы пайдалану нұсқаулығындағы нұсқаулардан басқа, жұмыс берушінің қауіпсіздік және жазатайым оқиғалардың алдын алу ережелерін сақтау қажет.

- қысымды ауа ауыр жарақатқа әкелуі мүмкін;

жабдықты ауыстырар алдында немесе

жөндеу жұмыстарын жүргізген кезде ауа беруді, ауа қысымын шығару шлангісін өшіріп, құралды ауа көзінен ажырату керек ;

- ауаны өзіңізге немесе басқа біреуге бағыттамаңыз;

Иілгіш түтіктер ауыр жарақатқа әкелуі мүмкін. Шлангтардың зақымдалуы немесе бос арматура бар-жоғын тексеру керек.

- эмбебап муфталар (жұдырықшалы муфталар) пайдаланылған кезде, гильза-саймандық және гильза-муфталар қосылыстарының ықтимал үзілуінен қорғау үшін бекіткіш түйреуіштер орнатылуы және сақтандырығыш муфталары бар гильзалар қолданылуы тиіс;

құралда көрсетілген максималды ауа қысымынан аспау ;

- Пневматикалық құралды жеңінен ұстап алып жүруге тыйым салынады.

Арнайы қауіпсіздік нұсқаулары

Бұл құрал техникалық сипаттамаларда көрсетілген өлшем диапазоны мен түріндегі тырнақтар жүргізу үшін қолданылады. Басқа мақсатта пайдалануға тыйым салынады!

- Осы пневматикалық құрал үшін өндіруші арнайы әзірлемеген және ұсынбаған керек-жарақтарды пайдаланбаңыз. Пневматикалық құралға қосалқы құралды жай ғана қосу оның қауіпсіз жұмыс істеуіне кепілдік бермейді.

- Зақымдалған ауыстыру құралдарын пайдаланбаңыз. Әр қолданар алдында ауыстыру құралдарын тексеріңіз.

Егер пневматикалық құрал немесе керек-жарақ түсіп қалса, оның жұмысын тексеріңіз; тек зақымдалмаған аксессуарларды пайдаланыңыз. Керек-жарақты тексеріп, орнатқаннан кейін, айналатын аксессуар жазықтығында сіз де, жақын жерде де ешкім жоқ екеніне көз жеткізіңіз және құралды бір минут максималды жылдамдықпен жұмыс істеуге мүмкіндік беріңіз. Зақымдалған аксессуарлар әдетте осы тексеру кезінде сынып қалады.

- Жеке қорғаныс құралдарын қолданыңыз. Жұмыс түріне байланысты толық бетперде, көзді қорғау немесе қорғаныс көзілдірігін киіңіз. Абразивті керек-жарақтар мен материалдардың жұқа бөлшектерінен қорғау үшін респираторды, құлаққапты, қорғаныс қолғаптарын немесе арнайы алжапқышты киіңіз. Көзіңізді ұшатын бөлшектерден қорғаңыз. Респираторлар мен қорғаныс маскалары жұмыс кезінде

пайда болатын шаңды сүзуі керек. Қатты шудың ұзақ уақыт әсер етуі есту қабілетінің жоғалуына әкелуі мүмкін.

- Басқа адамдардың жұмыс аймағыңыздан қауіпсіз қашықтықта болуын қамтамасыз етіңіз. Жұмыс аймағына кірген әрбір адам жеке қорғаныс құралдарын киюі керек. Дайындаманың ұшатын фрагменттері немесе зақымдалған керек-жарақтар тіпті жұмыс аймағынан тыс жерде де жарақатқа әкелуі мүмкін. Жасырын электр сымдарының жанында жұмыс істегенде, құралды тек оқшауланған беттерінен ұстаңыз.

Ток сыммен жанасу құралдың металл бөліктеріне кернеу түсіріп, электр тогының соғуына әкелуі мүмкін.

- Құрал толығымен тоқтағанша пневматикалық құралды ешқашан жерге қоймаңыз. Қозғалыс құралымен жанасу пневматикалық құралды басқаруды жоғалтуға әкелуі мүмкін.

- Тасымалдау кезінде пневматикалық құралды қоспаңыз.

- Жанғыш материалдардың жанында пневматикалық құралдарды қолданбаңыз. Ұшқындар бұл материалдарды тұтандыруы мүмкін.

бұл құрылғыны барлық қажетті нұсқауларды алғаннан кейін ғана пайдаланатынына көз жеткізіңіз .

Құралды ешқашан қараусыз қалдырмаңыз. Көз келген жағдайда балаларды одан аулақ ұстаңыз. Балаларға бұл құралды пайдалануға тыйым салынады. Бұл құралды рұқсат етілмеген адамдардың пайдалана алмайтындығына көз жеткізіңіз.

Егер сіз науқас болсаңыз, мүгедек болсаңыз немесе есірткі, алкоголь немесе дәрі-дәрмектің әсерінен болсаңыз, бұл жабдықты пайдаланбаңыз. Бұл жабдықты пайдалану кезінде зейіннің бұзылуы ауыр жазатайым оқиғалар мен жарақаттарға әкелуі мүмкін.

Бұл құралмен жұмыс істегенде оның мінсіз және қауіпсіз күйде екеніне көз жеткізіңіз. Ақаулық кезінде реакция күштерінен механизмнің күтпеген қозғалысы ауыр жарақатқа әкелуі мүмкін.

Құрылғыны пайдаланбас бұрын оның ықтимал зақымдалуын тексеріңіз . Қандай да бір ақаулар анықталса, оны ешбір жағдайда қолданбаңыз.

Құрылғыға ешқашан үшкір және/немесе металл заттарды салмаңыз.

Реттегіштерді, сүзгілерді және басқа керек-

жарақтарды ауа көзіне қосу үшін ауа беру жүйесін өндірушінің нұсқауларын орындаңыз. Жылдам босалатын муфталарды тікелей құралға орнатпаңыз, өйткені олар құралдың кіріс саңылауларына қажетсіз күш түсіреді, бұл мерзімінен бұрын тозуы мүмкін.

пневматикалық шеге тапаншасы қосылған пневматикалық жүйедегі максималды қысым рұқсат етілген шектен аспауы керек. Қысымды төмендету үшін қысым реттегішті пайдаланыңыз.

қауіпсіздік бекіткішін қосыңыз. пневматикалық шеге тапаншасы тасымалдау немесе көтеру үшін ауа түтігін пайдаланбаңыз.

Құралды тазалау үшін бензинді немесе басқа жанғыш сұйықтықтарды пайдаланбаңыз; құралдың құрамындағы булар ұшқыннан тұтанып, құралдың жарылуына әкелуі мүмкін.

Рычаг, соққы немесе ұсақтау құралы ретінде пайдаланбаңыз. Тағайындаудан басқа кез келген басқа пайдалану, пневматикалық құралға өзгертулер енгізу немесе сыналмаған немесе өндіруші бекітпеген бөлшектерді пайдалану күтпеген мүліктің зақымдалуына және жеке жарақатқа әкелуі мүмкін!

Өз қауіпсіздігіңіз үшін пайдалану нұсқауларында көрсетілген немесе өндіруші ұсынған жабдық пен керек-жарақтарды ғана пайдаланыңыз.

Құралды жұмыс аймағында өзіңізден және басқалардан қауіпсіз қашықтықта пайдаланыңыз.

- Құралмен тек пайдалану нұсқаулығында (техникалық деректерді қараңыз) көрсетілген бекіткіштерді пайдалану керек. Құрал мен бекіткіштерді бір қауіпсіздік жүйесі ретінде қарастыру керек;

- сығылған ауа жүйесіне қосу үшін жылдам босатылатын муфталарды пайдалану керек, ажыратылғаннан кейін машинада сығылған ауа қалмайтындай етіп машинаға тығыздалған ниппель орнатылуы керек;

рұқсат етілген қысымы 10%-дан аспайтын жағдайда ғана машиналарды ауамен жабдықтауға қосу керек; қысым жоғарылаған жағдайда сығылған ауа жүйесіне төменгі қауіпсіздік клапаны бар қысымды төмендету клапаны салынуы керек;

сияқты станоктарға арналған тірек тіректері (тұғырлары) машинаның зақымдалуын,

қисаюын немесе жылжып кетуін болдырмайтындай етіп, оны қауіпсіз бекітуге болатындай етіп құрастырылуы керек;

тек өндіруші немесе оның уәкілетті өкілі белгілеген қосалқы бөлшектерді пайдалану қажет;

өндірушінің уәкілетті өкілдері немесе пайдалану нұсқаулығына сәйкес басқа мамандар жүргізуі керек.

Жұмыс орнындағы жағдайға және бөліктің пішініне байланысты шуды азайтудың арнайы шараларын орындау қажет болуы мүмкін, мысалы, бөлшектерді дыбыс жұтатын тіректерге орналастыру, бекіту немесе жабу арқылы дірілді болдырмау, жұмыс үшін қажетті минималды ауа қысымын орнату және т.б.

Ерекше жағдайларда жеке есту қорғанысын қолдану қажет.

2. АУА ЖАСАУ

Машинаның дұрыс жұмыс істеуі үшін сүзілген, құрғақ және майланған сығылған ауа тиісті мөлшерде қажет.

Егер машина жүйесіндегі сығылған ауа қысымы рұқсат етілген ең жоғары мәннен асып кетсе, қоректендіру желісінде қысымды төмендететін клапан мен төменгі ағындық қауіпсіздік клапаны қосымша қамтамасыз етілуі керек.

Ескертпе: Егер сығылған ауа компрессор арқылы жасалса, ауадағы табиғи ылғал конденсацияланады және қысымды ыдыстар мен құбырларға жиналады. Бұл конденсатты су сепараторлары арқылы алып тастау керек. Су сепараторларын күн сайын тексеріп, қажет болған жағдайда кептіру керек, өйткені әйтпесе сығылған ауа жүйесінде де, машинаның өзінде де тозуды жылдамдататын коррозия пайда болуы мүмкін.

Күтілетін шығындарға қатысты қысым мен өнімділік (көлемдік ағын жылдамдығы) мәндерін анықтау үшін компрессорлық қондырғының өлшемі дұрыс болуы керек. Желінің ұзындығына (түтіктер мен шлангтарға) қатысты тым кішкентай желі бөліктері, сондай-ақ компрессордың шамадан тыс жүктелуі қысымның төмендеуіне әкеледі.

Тұрақты орнатылған қысылған ауа құбырының ішкі диаметрі кемінде 9,5 мм болуы керек. Егер ұзағырақ құбыр пайдаланылса немесе оған бірнеше пайдаланушы қосылса, диаметрі сәйкесінше үлкенірек болуы керек.

Сығылған ауа құбырлары компрессорға қарай ұлғаятын және компрессордың жанында ең жоғары нүктесі бар еңіспен бағытталуы керек. Оңай қол жетімді су сепараторлары, керісінше, ең төменгі нүктелерге орнатылуы керек.

Пайдаланушыларға арналған қосылыстар (түйістер) құбырға еңістің ең жоғары мүмкін нүктелерінде қосылуы керек.

Машиналарды қосу нүктелері (байланыс нүктелері) сығылған ауаға қызмет көрсету блогында (сүзгі/су бөлгіш/майлағыш) орналасуы керек.

Ескертпе: Майлағыштарды күнделікті тексеріп, қажет болған жағдайда тиісті деңгейге дейін маймен толтыру керек. Ұзындығы 10 метрден асатын шлангтар машинаға дұрыс май ағынына кепілдік бере алмайды. Сондықтан ауа шығару тесігі арқылы (машинаның жүктемесіне байланысты) 2-5 тамшы тиісті майды (техникалық деректерді қараңыз) қосу немесе майлау құралын тікелей машинаға орнату ұсынылады (жинаққа кірмейді).

Е. Пневматикалық жүйенің принципіалды схемасы.

E1. Компрессор

E2. Конденсатты төгетін шүмек

E3. Қысым реттегіші бар сүзгі-ылғал бөлгіш

E4. Ылғалдандырғыш

E5. Портативті қысым реттегіші

3. ПАЙДАЛАНУ

Машинаны бірінші операцияға дайындау.

Құралды қолданар алдында пайдалану нұсқауларын оқып, түсініңіз. Жабдықтың зақымдалуын және пайдаланушының немесе жақын жерде жұмыс істейтін басқалардың жарақаттануын болдырмау үшін әрқашан қауіпсіздік шараларын қатаң сақтаңыз.

Байланыстырушы ниппельді құралдың бұрандалы кіріс тесігіне орнатыңыз.

Құралды бірінші рет қолданар алдында оны консервант күйінен алып тастаңыз. Ол үшін кіріс арматурасы арқылы құралға пневматикалық құралдарды майлауға арналған 5-10 тамшы май құйыңыз. Содан кейін ауа беретін шлангты жалғап, триггерді басу арқылы құрал арқылы сығылған ауаны кептіріңіз. Бұл әрекетті 1-2 рет қайталаңыз. Пневматикалық құралдар үшін тек ұсынылған майлау майларын пайдаланыңыз Құралға арналған сығылған ауаны беру

жүйесі осы нұсқаулықтың бірінші беттерінде көрсетілген (E) .

Ауа беретін шлангтың (жинаққа кірмейді) жылдам босатылатын муфтасын бұрандалы адаптерге жалғаңыз. Байланыс автоматты түрде орнына түседі.

Ауа беру жүйеңіздің ауа дайындау құрылғысымен жабдықталғанына көз жеткізіңіз.

Сығылған ауа жүйесіне қосылу

Абайлаңыз! Қосылу кезінде бекіткіштің іске қосылуын болдырмау үшін аккумуляторды зарядсыздандырыңыз (егер жетектің ішкі бөліктері жөндеу жұмыстарына немесе тасымалдауға байланысты бастапқы орнында болмаса).

Рұқсат етілген жұмыс қысымының 10%-дан аспайтынына көз жеткізу үшін тек қана сыналған сығылған ауаны жеткізу шлангілеріне қосыңыз (мысалы, қысымды төмендететін клапан арқылы)

Тек жылдам босатылатын муфталарды пайдаланыңыз. Ажыратылғаннан кейін құралда сығылған ауа қалмайтындай етіп қосылымды жабылмайтын жылдам босататын ниппель құралда болатындай етіп жасаңыз.

Сығылған ауа жүйесімен берілетін қысым ең жоғары рұқсат етілген мәннен аспауы керек. Алдымен қысылған ауа қысымын ең төменгі параметрге қойыңыз (техникалық деректерді қараңыз).

Содан кейін бекіткіштер жұмыстың келесі кезеңінде, егер құралдың ішкі бөліктері жұмыс жағдайында болмаса - техникалық қызмет көрсету және жөндеу жұмыстарынан немесе тасымалдаудан кейін олардың шығарылуын болдырмау үшін сақтау блогынан алынады.

Содан кейін құрал сығылған ауаны беру жүйесіне жылдам әрекет ететін қосқыштармен жабдықталған сәйкес қысымды шланг арқылы қосылады.

Құрылғының саптамасын ағашқа немесе ағаш материалға жағып, триггерді бір немесе екі рет іске қосу арқылы дұрыс жұмыс тексеріледі.

Жүру тереңдігі триггердің жанында орналасқан реттегіш арқылы реттеледі - бұл кішкентай дөңгелек, ол айналу кезінде жүру тереңдігін (G) өзгертеді.

Сақтауды толтыру

- Есік ілмектерін басыңыз (F.)

- Дәретхана қақпағын өзіңізге қарай тартып ашыңыз.

- Шегелер катушкасын реттеу тақтайшасындағы дәретханаға салыңыз. Катушканың оралмаған бөлігін итергіш пен шүмек бойымен орналастырыңыз. Бірінші шегені шүмектің цилиндріне салыңыз. Екінші шегені итергіштегі ойықтарға салыңыз. Шеге бастары шүмектің жоғарғы жағындағы ойықта болуы керек.

- Дәретхана қақпағын жабыңыз. Шүмек есігінің ілмегі толығымен бекітілгеніне көз жеткізіңіз.

Машинамен жұмыс

Осы пайдалану нұсқаулығының «МАҢЫЗДЫ ҚАУІПСІЗДІК НҰСҚАУЛАРЫ» бөлімін қараңыз.

дұрыс жұмыс істеуін тексергеннен кейін ол дайындамаға жағылады және іске қосу құрылғысы іске қосылады.

Соққы күші мен қозғалу тереңдігін реттеу:

талаптарға сәйкес жүргізетінін тексеріңіз :

- егер жетектегі бекіткіштер бетінен жоғары шығып тұрса , онда әрбір жаңа реттеуден кейін нәтижені тексере отырып, қысымды біртіндеп 0,5 барға арттырыңыз;

- егер бекіткіштер шамадан тыс тереңдікке кіргізілсе (бұрандалы), қанағаттанарлық нәтижеге жеткенше қысылған ауа қысымы 0,5 барға төмендейді.

Кез келген жағдайда сіз ең төменгі қысыммен жұмыс істеуге тырысуыңыз керек. Бұл үш маңызды артықшылық береді:

- 1) энергияны үнемдеу (үнемдеу);
- 2) шу деңгейін төмендету;
- 3) машинаның тозуын азайту.

Абайлаңыз! Сақтау ыдысы бос болса, машинаны іске қоспаңыз.

Ақаулы немесе дұрыс жұмыс істемейтін машинаны сығылған ауа беру жүйесінен дереу ажыратып, маманға тексеруге жіберу керек.

Жұмыстағы ұзартылған үзілістер кезінде немесе жұмыс ауысымының соңында құралды сығылған ауа беруден ажырату керек. Сондай-ақ сақтау құрылғысынан бекіткіштерді алып тастау ұсынылады.

Құрал қосқыштары мен түтіктер ластанудан қорғалуы керек. Коннекторлар мен шлангтарға кіретін ірі шаң, қоқыс, құм және т.б. ағып кетуіне және құрал мен

қосылымдарға зақым келтіруі мүмкін.

4. ҚЫЗМЕТ КӨРСЕТУ

Абайлаңыз! Қызмет көрсету алдында машинаны сығылған ауа беру жүйесінен ажыратыңыз және аккумулятордан барлық бекіткіштерді алыңыз.

Бұл құралдың ұзақ уақыт жұмыс істеуін қамтамасыз ету үшін оны майдың жеткілікті мөлшерімен майлау керек.

Майлау опциялары:

Майланған сығылған ауаны беру үшін майлаушыты орнатыңыз.

Май бүріккішсіз: Құралды әр қолданар алдында майлаңыз. Ауа кірісіне 4-5 тамшы ауа құралы майын тамызыңыз. Әр 15 минут сайын үздіксіз қолданғанда 4-5 тамшы ауа құралы майын жағыңыз.

Шеге мен шлангтағы сығылған ауа беру қосылымдарының ластануына жол бермеңіз.

Тұрақты техникалық қызмет көрсету арқылы ауа құралының қауіпсіздігін қамтамасыз етіңіз .

Бұрандалы қосылымдардың сенімділігін тексеріңіз және қажет болған жағдайда оларды қатайтыңыз.

Сығылған ауа беру қосылымындағы сүзгіні аптасына кемінде бір рет тазалаңыз.

Пневматикалық құралдың сығылған ауа кіретін жеріне ылғал бөлгіші мен майлағышы бар қысымды төмендететін клапанды орнату ұсынылады.

Шамадан тыс май немесе ауа ағып кетсе, пневматикалық құралды тексеріп, қажет болған жағдайда жөндеу керек.

5. ТЕХНИКАЛЫҚ МӘЛІМЕТТЕР

Модель	ANG-45
Мақала	EC3918-1
Салмағы (бекіткіштерді қоспағанда)	2,59 кг
Максималды рұқсат етілген мән	8,3 бар
Ұсынылатын рұқсат етілген қысым диапазоны	4,8-ден 7,5 барға дейін
Әрбір жүргізу операциясы үшін ауа шығыны	1,85 л / жүріс
Ауа шығыны	167 л / мин
Ауа қосылымына арналған бұранда	3/8 "
Қосылған шлангтың ұсынылатын диаметрі	9,5 мм
EN 12549 стандартына сәйкес шудың сипаттамалық мәндері	

Дыбыс қысымының деңгейі / қателік коэффициенті	94 / 4 дБ(A)
Дыбыс қуаты деңгейі / қателік коэффициенті	107 / 4 дБ(A)
ISO 8662-11:1999 стандартына сәйкес сипаттамалық діріл мәндері:	2,5 / 1,35 м/с ²
Ұсынылатын майлағыш	Пневматикалық құралдарға арналған май
Сақтау сыйымдылығы	120 дана
Бекіткіштер	Тырнақ барабан
Бекіткіштің көлбеу бұрышы	16°
Бекіткіштің ұзындығы	22-45 мм
Шыбық диаметрі бекіткіштер, артық емес	3,05 мм
Қақпақтың диаметрі бекіткіштер	10,5 мм

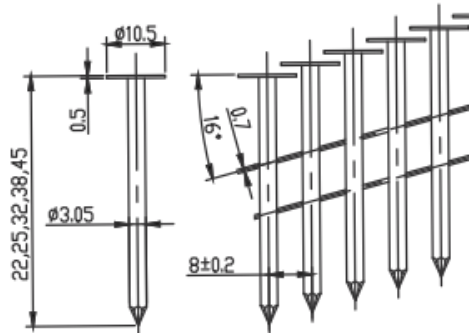

Ескерту: Жүргізіліп жатқан зерттеулер мен жаңа техникалық әзірлемелерге байланысты өндіруші алдын ала ескертусіз сипаттамаларды өзгерту құқығын өзінде қалдырады.

Абайлаңыз! Стандартқа сәйкес келмейтін бекіткіштерді пайдалану құрылғының істен шығуына әкелуі мүмкін.

6. АҚАУЛЫҚТАРДЫ ЖОЮ

Қызмет ету мерзімі ішінде өнімнің жеке элементтері мен бөліктерінің тозуы сөзсіз болады (ресурстың толық сарқылуы, қатты ішкі немесе сыртқы ластану).

Тозған бөлшектерді ауыстыруды білікті қызмет көрсету мамандары орындауы керек.

пайдалану нұсқауларында ақаулықты жою жолы туралы ақпарат болмаса, қызмет көрсету бөліміне хабарласу керек.

Машина сығылған ауаны беру жүйесінен ажыратылады және аккумулятор бекіткіштерден тазартылады.

Қызмет ету мерзімі ішінде өнімнің жеке элементтері мен бөліктерінің тозуы сөзсіз болады (ресурстың толық сарқылуы, қатты

ішкі немесе сыртқы ластану).

Тозған бөлшектерді ауыстыруды білікті қызмет көрсету персоналы орындауы керек.

пайдалану нұсқауларында ақаулықты жою жолы туралы ақпарат болмаса, қызмет көрсету бөліміне хабарласу керек.

Бұзылыс	Ықтимал себеп	Шешім
Қауіпсіздік клапанында ауа ағып жатыр	Қауіпсіздік клапанындағы тығыздағыш сақиналар зақымдалған.	О-сақиналарды ауыстырыңыз
	Корпустағы бұрандалар босап қалды	Бұрандаларды қатайтыңыз
Корпус пен поршень штангасының арасында ауа ағып кетеді	Тығыздау сақиналары зақымдалған	О-сақиналарды ауыстырыңыз
Корпус пен қақпақ арасындағы ауаның ағуы	Бұрандалар бос	Бұрандаларды қатайтыңыз
	Тығыздағыштар зақымдалған	Тығыздағыштарды ауыстырыңыз
Мылтықта тырнақтар жоқ (бос жұмыс істеп тұр)	Тығыздағыш сақиналар тозған	О-сақиналарды ауыстырыңыз
	Поршеньдік штанга лас	Таяқшаны тазалаңыз
	Диск лас немесе зақымдалған	Дүкенді тазалаңыз
	Пылтыққа сығылған ауаны дұрыс бермеу	Ауа шлангісі мен компрессорды тексеріңіз
	Поршеньді тығыздау сақинасы тозған немесе поршень жеткілікті түрде майланбаған.	Тығыздағыш сақиналарды ауыстырыңыз, поршеньді майлаңыз
	Қауіпсіздік клапанындағы тығыздағыш сақиналар зақымдалған	О-сақиналарды ауыстырыңыз
	Ауа ағуы	Барлық бұрандалар

		ар мен адаптерді қатайтыңыз
	Қақпақ тығыздағышын да ағып кету	Тығыздағышты ауыстырыңыз
Мылтық баяу жұмыс істейді, қуаты аз	Мылтық жеткілікті майланбаған.	Мылтықты майлаңыз
	Қақпақтағы серіппе сынған	Көктемді ауыстырыңыз
	Қақпақтағы шығыс тесігі бітеліп қалған	Зақымдалған бөлшектерді ауыстырыңыз
пневматикалық шеге тапаншасы мылтыққа кептеліп қалады	Бағыттауыш саптама тозған немесе зақымдалған	Бағыттауыш саптама ауыстырыңыз
	Нұсқаулық зақымдалған	Нұсқаулықты ауыстырыңыз
	тырнақтар дұрыс өлшемде емес	Техникалық сипаттамада көрсетілген өлшемдегі тырнақтар пайдаланыңыз.
	тырнақтар бүгілген	Зақымдалмаған тырнақтар пайдаланыңыз
	Аккумулятордың немесе штанганың бұрандалары бос	Бұрандаларды қатайтыңыз

7. САҚТАУ, ТАСЫМАЛДАУ ЖӘНЕ КӨТКЕЛУ

Құрылғыны шаңнан, кірден және жәндіктерден қорғаңыз. Құрғақ, жылытылатын, қышқылдан, сілтіден және шаң түзетін булардан қорғалған жерде, кемінде +5°C температурада және 70%-дан аспайтын салыстырмалы ылғалдылықта сақтау керек.

Құрылғы осы көлік түріне арналған жүк тасымалдау ережелеріне сәйкес жабдықтың қауіпсіздігін қамтамасыз ететін кез келген жабық көлік түрін пайдаланып тасымалдануы керек. Тасымалдау кезінде аспап құлап қалуы мүмкін зақымданудан қорғалуы керек.

Жою



Бұл таңба пайдалану мерзімі аяқталғаннан кейін құрылғыны кәдімгі тұрмыстық қалдықтармен бірге тастауға болмайтынын көрсетеді. Құрылғыны қайта өңдеу үшін ресми жинау орнына апарыңыз. Осылайша сіз қоршаған ортаны қорғауға көмектесесіз.

Өнімді пайдалану мерзімінен кейін, егер ол осы нұсқаулықтың қауіпсіздік талаптарына сәйкес келсе ғана пайдалануға болады. Егер өнім қауіпсіздік талаптарына сәйкес келмесе, оны кәдеге жарату керек.

8. ЖАҒДАЙЛАРДЫ, ҚЫЗМЕТТЕРДІ ЖӘНЕ ҚЫЗМЕТКЕРЛЕРДІҢ ӘРЕКЕТТЕРІН ШЕКТЕУ

Оқиғаға немесе апатқа әкелетін персоналдың қате әрекеттері:

Қателерді болдырмау үшін персонал құрылғыны қолданар алдында пайдалану нұсқаулығын мұқият оқып шығуы керек. Пайдалану нұсқаулығындағы нұсқаулар мен ұсыныстарды орындау құралды пайдалану кезінде ықтимал қателердің алдын алады және оңтайлы жұмыс пен ұзақ қызмет мерзімін қамтамасыз етеді.

Жалпы қателер:

оқымай және құрылғымен таныспай құрылғыны пайдалануға кірісу.

Құрылғыны жұмыста қараусыз қалдыру.

мүмкіндіктері шектеулі немесе өмірлік тәжірибесі немесе білімі жоқ адамдарға (соның ішінде балаларға) құрылғыны пайдалануға рұқсат беру.

Құрылғыны пайдалану кезінде жеке қорғаныс құралдарын (құлаққаптар, көзілдірік немесе қорғаныс маскасы) қолданбау.

Маңызды сәтсіздіктер тізімі:

Басқару элементтерінің істен шығуы.

Жұмыс бөліктерінің сыни тозуы.

Оқиға, күрделі сәтсіздік немесе апат кезіндегі персоналдың әрекеттері:

Оқиға, күрделі істен шығу және/немесе апат болған жағдайда одан әрі жұмыс тоқтатылып, оқиғаның себебі бағалануы керек.

Жабдық істен шықса және пайдалану нұсқаулығында ақаулықты жою жолы туралы ақпарат болмаса, қызмет көрсету бөліміне хабарласу керек.

Тозған бөлшектерді ауыстыруды білікті қызмет көрсету персоналы орындауы керек.

Шектеу жағдайының критерийлері:

жабдықтың қалыпты режимде жұмыс істеуіне кедергі келтіретін бөлшектердің (түйіндердің) қайтымсыз деформациясы;

белгіленген көрсеткіштерге қол жеткізу;

қалыпты жұмыс істеуге кедергі келтіретін бөлшектердің геометриялық пішіні мен өлшемдерін бұзу;

материалдардың коррозиясынан, эрозиясынан және ескіруінен туындаған бөлшектердің қайтымсыз бұзылуы.

9. КЕПІЛДІК МІНДЕТТЕМЕЛЕР

Өнімнің кепілдік мерзімі соңғы пайдаланушыға сатылған күннен бастап 12 айды құрайды.

Өндірілген күні өнімде және осы нұсқаулықтың бірінші бетінде көрсетілген.

Қазақстан Республикасындағы импорттаушы: ТОО «Eco Group Kazakhstan» (ЭКО Групп Казахстан), Алматы қ., Түркісіб ауданы, көш. Бекмаханов, 92А. Тел.: +7 (771) 760-02-76.

Өндіруші ECO GROUP HONG KONG LIMITED, UNIT 617, 6/F, 131-132 CONNAUGHT ROAD WEST, SOLO WORKSHOPS, HONG KONG
Зауыт мекен-жайы: Қытай, SHUIQUETOU VILLAGE.PENGJIE TOWN, LUQIAO, TAIZHOU, ZHEJIANG, 318057

Дұрыс пайдаланылған жағдайда өнімнің қызмет ету мерзімі 3 жыл.

Оның қызмет ету мерзімі аяқталғаннан кейін техникалық қызмет көрсетуді тозған қалдықтарды және шаңды кетіру арқылы иесінің есебінен білікті қызмет көрсету персоналы орындауы керек.

Өнімнің қызмет ету мерзімі өткеннен кейін пайдалануға, егер ол осы нұсқаулықтың қауіпсіздік талаптарына сәйкес болса ғана рұқсат етіледі.

Өндіруші келтірген құрастыру ақаулары сервис орталығы диагностикалық сынақ жүргізгеннен кейін тегін жөнделеді.

КЕПІЛДІК ЖӨНДЕУ ТӨМЕНДЕГІ ШАРТТАР САЙЫНДА ЖҮРГІЗІЛЕДІ:

Сізге тауардың зауыттық (сериялық) нөмірі, сатылған күні, сатып алушының қолы, бөлшек саудагердің мөрі көрсетілген сату туралы түбіртек немесе кассалық чек және кепілдік талоны болуы керек.

Ақаулы өнімді таза күйінде қайтару керек.

Кепілді жөндеу тек осы кепілдік талонында көрсетілген мерзімде жүзеге асырылады.

КЕПІЛДІК ҚЫЗМЕТ КӨРСЕТІЛМЕЙДІ:

Кепілдік талоны қате немесе толық толтырылмаған жағдайда.

Оқылмайтын немесе өзгертілген сериялық нөмірі бар өнім үшін.

Кепілдік мерзімі ішінде бұйымды рұқсатсыз жөндеуге, бөлшектеуге, тазалауға және майлауға (пайдалану нұсқаулығында талап етілмейді), мысалы, корпусстың құрамдас бөліктерінің шпильді бекіткіштеріндегі бүгілулерден көрінеді.

Пайдалану нұсқауларын бұза отырып немесе басқа мақсаттарда пайдаланылған өнім үшін.

Сыртқы механикалық әсерлерден, агрессивті агенттердің әсерінен, жоғары температурадан немесе жаңбыр, қар, жоғары ылғалдылық және т.б.

Өнімге бөгде заттардың түсуінен немесе абайсызда немесе сапасыз техникалық қызмет көрсетуден, нәтижесінде өнімнің істен шығуынан туындаған ақаулар үшін.

Қозғалтқыштың немесе басқа компоненттердің істен шығуына әкелетін өнімді шамадан тыс жүктеуден туындаған ақаулар үшін. Интенсивті пайдалану салдарынан өнім мен компоненттердің қалыпты тозуы үшін.

Реттеу, тазалау, майлау және өнімге қызмет көрсетуге байланысты басқа техникалық қызмет көрсету сияқты жұмыстарға арналған.

Сату кезінде табылған өнімнің толық емес құрамдас бөліктері кепілдікке жатпайды.

Жұмыс кезінде қысқа мерзімді бітелу салдарынан компоненттердің істен шығуы.

Арт: EC3918-1

РУССКИЙ – RU

А.Внимание! Перед началом эксплуатации внимательно ознакомьтесь с данным руководством!

В. Гвоздезабивной пневмопистолет ECO ANG-45

V1. Корпус

V2. Крышка цилиндра

V3. Контактный механизм предохранителя

V4. Нос

V5. Магазин

V6. Курок

V7. Резиновая накладка

V8. Дефлектор отвода воздуха

Выражаем Вам свою глубочайшую признательность за приобретение гвоздезабивного пневмопистолета ANG-45.

Производитель оставляет за собой право без уведомления потребителя вносить изменения в конструкцию изделий, технические характеристики и комплектацию для улучшения их технологических и эксплуатационных параметров. Внимательно изучите данную инструкцию по эксплуатации и техническому обслуживанию. Храните её в защищенном месте.

В процессе эксплуатации соблюдайте требования настоящего руководства, чтобы обеспечить оптимальное функционирование инструмента.

Комплект поставки

Гвоздезабивной пневмопистолет – 1 шт.

Штуцер быстросъёмный – 1 шт.

Емкость с маслом для пневмоинструмента – 1 шт.

Набор ключей – 2 шт.

Руководство по эксплуатации – 1 шт.

Упаковка – 1 шт.

Символы на пневмоинструменте

С.Используйте защитные очки;

Надевайте защитную каску;

Используйте защитные наушники.

1. ВАЖНЫЕ ПРАВИЛА ТЕХНИКИ БЕЗОПАСНОСТИ

При подключении инструмента к компрессору предварительно убедитесь, что прессостат находится в положении «ВЫКЛ» («OFF»).

При эксплуатации пневматического

оборудования всегда пользуйтесь средствами для защиты глаз, соответствующими требованиям по безопасности. При образовании большого количества пыли пользуйтесь специально предназначенным для таких целей респиратором. D.

ВНИМАНИЕ: Некоторые виды пыли, образующейся при механической шлифовке, резке, измельчении, сверлении и других видах строительных работ, могут содержать вещества, которые способны стать причиной раковых заболеваний, врожденных пороков и нарушений репродуктивной функции:

Свинец, содержащийся в красителях на свинцовой основе;

Кристаллический кремнезем в кирпичах и цементе, а также в других строительных материалах;

Мышьяк и хром, содержащиеся в древесине, подвергавшейся химической обработке

Степень опасности потенциального воздействия на организм может быть различной в зависимости от того, насколько часто вы выполняете данный тип работ. Для снижения риска воздействия на организм данных химических веществ рекомендуется работать в хорошо проветриваемых помещениях и применять средства защиты, соответствующие требованиям по безопасности, например, противопылевые респираторы, специально предназначенные для удерживания микроскопических частиц.

Инструмент не предназначен для использования лицами (включая детей) с пониженными физическими, чувственными или умственными способностями или при отсутствии у них жизненного опыта или знаний, если они не находятся под контролем или не проинструктированы об использовании прибора лицом, ответственным за их безопасность. Дети должны находиться под контролем для недопущения игр с инструментом.

Используйте только такие вспомогательные приспособления, которые предназначены для использования с пневматическими инструментами.

При обслуживании, замене частей или хранении — отключайте инструмент от системы подачи воздуха.

При работе с инструментом не рекомендуется надевать излишне свободную одежду или украшения, которые могут попасть в движущиеся детали и стать причиной получения травм. Используйте

инструмент на безопасном расстоянии от себя и других лиц, находящихся в зоне проведения работ.

Подключайте вытяжку. Убедитесь в том, что имеющиеся устройства для удаления пыли подключены и работают исправно. Соблюдайте местные указания по технике безопасности при обращении с опасной для здоровья пылью и парами. Эксплуатация и обслуживание пневмоинструмента должны выполняться согласно приводимым в этом руководстве рекомендациям с использованием предлагаемой оснастки/принадлежностей, чтобы минимизировать высвобождение пыли и паров. Отводите отработанный воздух таким образом, чтобы свести к минимуму завихрения пыли в запылённых помещениях.

Никогда не направляйте воздушный поток на себя или других лиц.

Перед каждым применением пневмоинструмента тщательно проверьте правильность работы защитных приспособлений или легко повреждаемых деталей. Проверьте подвижные детали на правильность функционирования, отсутствие заклинивания и повреждений.

Используйте только такую оснастку и дополнительные аксессуары, которые указаны в Руководстве по эксплуатации или рекомендованы изготовителем. В случае применения иной оснастки или аксессуаров риск травмирования повышается.

Не ремонтируйте пневмоинструмент самостоятельно. Ремонт должны выполнять только квалифицированные специалисты.

Запрещается вносить изменения в конструкцию пневмоинструмента. Такие изменения могут снизить эффективность мер по защите и увеличить риски для пользователей.

Перед пополнением накопителя, выполнением работ по обслуживанию инструмента, а также когда инструмент не используется, убедитесь в том, что инструмент отключен от системы подачи воздуха.

Используйте только гвозди с размерами указанными в технических характеристиках гвоздезабивного пневмопистолета.

Если гвоздезабивной пневмопистолет используется на стационарной стойке, то стойка для установки гвоздезабивного пневмопистолета должна быть разработана и сконструирована производителем стоек таким образом, чтобы инструмент был безопасно и жестко зафиксирован, чтобы избежать повреждений, искажений и смещения.

Никогда не направляйте инструмент на себя или на другого человека!

Во время работы держите инструмент таким образом, чтобы избежать травм головы или тела, которые возможны в случаях, если, например, произойдет выброс инструмента вследствие прерывания подачи энергии или контакта с особо твердыми участками внутри детали.

Никогда не запускайте инструмент в свободном пространстве. Тем самым вы обезопасите себя от получения возможных травм вследствие свободного выброса крепежных изделий, а также чрезмерной нагрузки машины.

Инструмент следует отключать от системы сжатого воздуха при переносе, особенно при использовании лестниц или при принятии любого необычного положения во время перемещения.

Переносите инструмент в границах рабочего места, держа ее только за рукоятку и притом всегда с выключенным устройством пуска.

Обращайте внимание на условия на рабочем месте. Крепежные изделия могут пробивать тонкие детали или соскальзывать с углов и краев обрабатываемых деталей, подвергая таким образом потребителей риску.

Пользуйтесь подходящими индивидуальными средствами защиты: защитные наушники, защитные очки, респиратор (при обработке пылеобразующих материалов), защитные перчатки (при обработке грубых материалов и смене рабочего инструмента).

Работа с пневмоинструментом требует абсолютной сосредоточенности. Не начинайте работу, если Вас что-либо отвлекает. Пользователь и обслуживающий персонал должны быть физически пригодны к работе с данным инструментом с учётом его размера, массы и мощности.

Общие правила безопасности

- при многочисленных опасностях необходимо изучить и выполнять инструкции перед установкой, работой, ремонтом, техническим обслуживанием, заменой средств оснащения. Данное неисполнение может привести к серьезным телесным повреждениям

- только квалифицированные и обученные операторы могут устанавливать, регулировать или эксплуатировать устройство;

- не изменять конструкцию устройства. Изменения могут снизить эффективность мер по обеспечению безопасности и увеличить риск получения травм;

- не игнорировать инструкции по безопасности, выдавать их оператору;

- не использовать устройство, если оно было повреждено;

- устройства должны проходить периодические проверки. Номинальные показатели и маркировка должны быть четко обозначены на машине. Работодатель/пользователь должен обратиться к изготовителю для замены маркировочных табличек (при необходимости).

- в качестве источника энергии используйте исключительно сжатый воздух. Никогда не используйте кислород или иные горючие газы в качестве источника питания.

- до начала каждой операции следует проверить, чтобы предохранительный механизм и механизм пуска функционировали надлежащим образом и чтобы все гайки и болты были туго затянуты.

Не следует изменять ничего в конструкции инструмента!

Не следует разбирать и выводить из строя части инструмента, например защитное устройство.

Следует избегать повреждения инструмента в результате, например:

- пробивания отверстий или гравировки;
- изменения конструкции, не разрешенного изготовителем;
- использования на шаблонах, изготовленных из твердого материала, например стали;
- падения или перемещения волоком по полу;
- использования машины в качестве молотка;
- приложения к машине чрезмерного усилия любого вида.

В зависимости от назначения машины оборудуют различными приводными системами.

Машины, оснащенные защитным устройством:

- единичный последовательный пуск: приводная система, в которой устройство пуска и защитное устройство должны управляться так, чтобы после приложения сопла машины к месту забивания осуществлялась только одна операция забивания; последующие операции забивания могут осуществляться только после возврата устройства пуска в исходное положение, тогда как защитное устройство остается в рабочем положении;

- полный последовательный пуск: приводная

система, в которой устройство пуска и защитное устройство должны управляться так, чтобы после приложения сопла машины к месту забивания осуществлялась только одна операция забивания; последующие операции забивания могут осуществляться только после возврата устройства пуска и защитного устройства в исходные положения;

- единичный пуск: приводная система, в которой устройство пуска должно приводиться в действие при каждой операции забивания крепежных изделий.

Опасность выброса

- отсоединяйте инструмент от системы сжатого воздуха перед заменой инструмента или принадлежностей, а также перед регулировкой или техническим обслуживанием;

- повреждение обрабатываемого изделия, сменного инструмента или средств оснащения может вызвать высокую скорость выброса;

- необходимо носить ударопрочную защиту для глаз при работе с устройством. Требуемую степень защиты рекомендуется проверять при каждом использовании;

- для работ над головой одевать защитный шлем;

- оператор должен обращать внимание на то, что поблизости нет наблюдателей;

- перед работой убедитесь, что заготовка надёжно зафиксирована;

- Заменяйте поврежденные, изношенные или сломанные инструмент или принадлежности во избежание травмирования;

- надёжно установите инструмент или принадлежности в устройство перед включением.

Эксплуатационные опасности

Инструмент приводят в действие путем нажатия пальцем на устройство пуска.

Инструмент должен оснащаться защитным устройством, позволяющим проводить забивание крепежных изделий только после того, как сопло инструмента прижато к обрабатываемой детали. Инструменты с таким защитным устройством маркируются символом «перевернутый треугольник», расположенным сразу за серийным номером. Машины с неисправным защитным устройством использовать не разрешается.

Наличие защитного устройства не требуется на машинах, которые не увеличивают скорость свободного вылета самых тяжелых крепежных изделий до уровня, когда

возникает риск получения травмы. Такие машины не маркируются символом "перевернутый треугольник".

- при эксплуатации машины руки оператора могут подвергнуться опасностям, в том числе ударам, порезам, ссадинам и тепловым воздействиям. Для защиты рук следует одевать специальные перчатки;

- операторы и обслуживающий персонал должны быть физически способными справиться с габаритами, массой и мощностью машины;

- удерживать машину правильно. Быть готовым к противодействию, нормальным или внезапным движениям, обе руки должны быть наготове;

- сохранять баланс тела и обеспечить опору для ног;

- отключать устройство пуска/останова в случае прерывания подачи энергопитания;

- использовать только смазочные материалы, рекомендованные изготовителем;

- должны использоваться защитные очки, подходящие перчатки и рекомендуется защитная одежда;

- проверять оснастку перед каждым использованием. Не применять, если она с трещинами или разрушена;

- избегать прямого контакта с движущимся инструментом, чтобы предотвратить защемление или порез рук или других частей тела. Необходимо одевать подходящие перчатки для защиты рук;

- избегайте непреднамеренного включения пневмоинструмента.

Опасности повторяющихся движений

- при использовании устройства для выполнения работ оператор может испытывать дискомфорт в руках, предплечьях, шее или других частях тела;

- при использовании устройства оператору рекомендуется принимать удобную позу, сохраняя надежную опору ног и избегая несбалансированных поз. Оператору рекомендуется изменять позу при выполнении длительных работ, это позволит избежать дискомфорта и усталости;

- если оператор ощущает постоянный или периодический дискомфорт, боль, онемение, ощущение жжения, то эти предупреждающие симптомы не рекомендуется игнорировать. Оператору рекомендуется сообщить об этом работодателю и обратиться к квалифицированному медицинскому персоналу.

Опасности от вспомогательного

инструмента

- отключить устройство от источника питания перед установкой сменного инструмента или средств оснащения;

- избегать прямого контакта со сменным инструментом во время и после использования, так как инструмент может быть горячим или острым;

- Не используйте сменный инструмент в качестве рычага, это может привести к заклиниванию, излому и прочим повреждениям.

- использовать только размеры и типы средств оснащения и расходных материалов, рекомендуемые изготовителем, не использовать другие типы или другого размера средства оснащения и расходных материалов;

- не используйте оснастку в качестве ручного инструмента.

- Запрещается охлаждать инструмент и оснастку в холодной воде.

Опасности пыли и пара

- пыль и пары, созданные при использовании устройства, могут вызвать ухудшение здоровья (например, рак, врожденные дефекты, астму и/или дерматиты); оценка риска этих опасностей и выполнение соответствующего контроля для этих опасностей обязательны;

- в оценку риска рекомендуется включать пыль, созданную при использовании машин, и возможность сдувания уже существующей пыли;

- эксплуатировать и обслуживать устройство, как рекомендовано в инструкциях для минимизации выделения пыли или выбросов дыма;

- направить выхлоп так, чтобы минимизировать воздействие пыли в пыленаполненном окружении;

- для контроля приоритетными являются пыль и пары, которые создаются в точке эмиссии;

- все встроенные части или средства оснащения для сбора, выделения или подавления воздушной пыли рекомендуется правильно использовать и обслуживать в соответствии с инструкциями изготовителя;

- выбирать, обслуживать и заменять расходные материалы/сменный инструмент как рекомендуется в инструкции по эксплуатации, чтобы предотвратить нежелательное повышение пыли;

- использовать средства защиты органов

дыхания в соответствии с инструкциями работодателя и правилами по охране здоровья и техники безопасности.

Опасности шума

- воздействие высоких уровней шума может привести к потере слуха и другим проблемам, таким как шум в ушах (звон, жужжание, свист). Оценка рисков и проведение соответствующего контроля этих опасностей являются необходимыми;

- соответствующий контроль для снижения риска может включать в себя такие действия, как применение демпфирующих материалов, чтобы предотвратить шум от обрабатываемого изделия;

- используйте защитные наушники в соответствии с требованиями техники безопасности и охраны труда;

- использовать средства защиты органов слуха в соответствии с инструкциями работодателя и в соответствии с правилами по охране здоровья и технике безопасности;

- эксплуатировать и обслуживать устройство в соответствии с инструкцией или руководством по эксплуатации, чтобы предотвратить непредусмотренное увеличение шума;

- выбирать, обслуживать и заменять расходные материалы/сменный инструмент как рекомендуется в руководстве по эксплуатации, чтобы предотвратить нежелательное повышение шума;

- если машина имеет глушитель, необходимо убедиться, что он установлен и находится в хорошем рабочем состоянии.

Вибрационные опасности

- воздействие вибрации может вызвать повреждение нервных окончаний и нарушение кровоснабжения кистей рук и предплечий.

- носить теплую одежду при работе в условиях холода и сохранять руки теплыми и сухими;

- при появлении онемения, покалывания, боли, когда кожа на пальцах или ладонях побелела, прекратить эксплуатировать устройство, сообщить об этом работодателю и обратиться к медицинскому персоналу;

- эксплуатировать и обслуживать устройство, как указано в руководстве по эксплуатации, чтобы предотвратить непредусмотренное увеличение уровней вибрации;

- не удерживать сменный инструмент второй рукой, так как это может привести к существенному повышению вибрации;

- выбирать, обслуживать и заменять расходные материалы/сменный инструмент, как рекомендовано в руководстве по эксплуатации, чтобы предотвратить нежелательное повышение уровней вибрации;

- останавливайте устройство, когда изменяете его положение. Делайте регулярные короткие паузы при длительной работе.

- удерживать инструмент легким, но безопасным захватом, учитывая требуемое усилие реакции рук, потому что риск, возникающий от вибрации обычно больше, где усилие захвата выше.

Дополнительные инструкции безопасности для пневматического инструмента

Не используйте аппарат во взрывоопасной среде, которая содержит такие субстанции, как горючие жидкости, газы, облака пыли и краски.

При разъединении быстроразъемной муфты крепко держите в руках воздушный шланг во избежание повреждений, вызванных отскакивающим шлангом.

Кроме указаний в данной инструкции по эксплуатации необходимо соблюдать предписания по безопасности и предупреждения несчастных случаев со стороны работодателя.

- воздух под давлением может привести к серьезной травме;

- следует отключать подачу воздуха, отводящий рукав воздушного давления и отключать инструмент от источника воздушного питания, когда он не используется, перед заменой средств оснащения или при проведении ремонта;

- не следует направлять воздух на самого себя или кого-либо еще;

- гибкие рукава могут вызвать серьезную травму. Необходимо проверять рукава на повреждения и ослабление крепления;

- когда используются универсальные соединительные муфты (кулачковые), должны быть установлены блокирующие штифты и использованы рукава с предохранительными муфтами для защиты от возможного разрыва соединений рукав-инструмент и рукав-рукав;

- не следует превышать максимальное давление воздуха, значение которого указано на инструменте;

- запрещается переносить пневматический инструмент за рукав.

Особые указания по технике безопасности

Инструмент используется для забивания гвоздей, имеющих диапазон размеров и тип, указанный в технических характеристиках. Использование для иных целей запрещено!

- Не используйте принадлежности, которые не были предусмотрены и не рекомендованы изготовителем специально для данного пневмоинструмента. Только тот факт, что вам удалось закрепить принадлежности на пневмоинструменте, не гарантирует его безопасной эксплуатации.

- Не используйте поврежденные сменные инструменты. Перед каждым использованием осматривайте сменные инструменты.

- В случае падения пневмоинструмента или сменного инструмента проверьте его исправность; используйте только неповрежденный сменный инструмент. После проверки и установки принадлежности проследите, чтобы ни вы, ни стоящие рядом люди не находились в плоскости вращающегося принадлежности, и дайте поработать инструменту одну минуту на максимальной частоте вращения. Поврежденные сменные инструменты обычно ломаются во время такой проверки.

- Используйте средства индивидуальной защиты. Используйте, в зависимости от вида работы, маску полной защиты лица, средства защиты глаз или защитные очки. Для защиты от мелких частиц абразивных принадлежностей и материала надевайте респиратор, защитные наушники, защитные перчатки или специальный фартук. Защищайте глаза от отлетающих частиц. Респираторы и защитные маски должны отфильтровывать пыль, возникающую во время работы. Длительное воздействие громкого шума может привести к потере слуха.

- Следите за тем, чтобы другие люди находились на безопасном расстоянии от вашего рабочего места. Каждый человек, входящий в рабочую зону, обязан надевать средства индивидуальной защиты. Отлетающие осколки обрабатываемой детали или поврежденные принадлежности могут нанести травму даже вне рабочей зоны. При выполнении работ вблизи скрытой электропроводки держите инструмент только за изолированные поверхности.

Контакт с токопроводящей линией может привести к подаче напряжения на металлические части инструмента и вызвать удар электрическим током.

- Никогда не кладите пневмоинструмент до полной остановки сменного инструмента.

Контакт движущегося сменного инструмента с поверхностью может привести к потере контроля над пневмоинструментом.

- Не включайте пневмоинструмент во время его переноски.

- Не используйте пневмоинструмент вблизи легковоспламеняющихся материалов. Искры могут вызвать воспламенение этих материалов.

Побеспокойтесь о том, чтобы третьи лица использовали данный аппарат только после получения всех необходимых инструкций.

Никогда не оставляйте инструмент без присмотра. Ни в коем случае не допускайте детей к нему. Использование этого инструмента детьми запрещено. Обеспечьте невозможность использования данного инструмента посторонними лицами.

Не проводите никаких работ с данным аппаратом, если Вы утратили концентрацию внимания или больны, или находитесь под воздействием наркотических средств, алкоголя или медикаментов. Именно момент потери внимания при использовании данного аппарата может привести к серьезным несчастным случаям и ранениям.

При работе с данным инструментом обращайте внимание на его безупречное и безопасное состояние. Неожиданные движения механизма, возникшие вследствие сил реакции при поломке, могут привести к тяжелым ранениям.

Проверьте аппарат перед вводом в эксплуатацию на возможные повреждения. Если выявлены какие-либо неполадки, то его ни в коем случае нельзя использовать.

Никогда не вводите вовнутрь аппарата острые и/или металлические предметы.

Соблюдайте указания производителей систем подачи воздуха по подключению к источнику воздуха регуляторов, фильтров и других вспомогательных приспособлений. Не устанавливайте быстроразъемные муфты непосредственно на инструмент, так как они подвергают впускные отверстия инструмента излишнему напряжению, что может стать причиной его преждевременного износа.

Максимальное давление в пневмосистеме, к которой подключен гвоздезабивной пневмопистолет, не должно превышать допустимое разрешенное. Используйте редуктор-регулятор, понижающий давление.

Для транспортировки гвоздезабивного пневмопистолета используйте ручку, при этом обязательно поставьте гвоздезабивной пневмопистолет на предохранитель. Не используйте воздушный шланг для транспортировки и поднятия гвоздезабивного

пневмопистолета.

Не используйте для чистки инструмента бензин или другие легковоспламеняющиеся жидкости, находящиеся в инструменте пары могут воспламениться от искры и привести к взрыву инструмента.

Не используйте в качестве рычага, ударного или дробильного инструмента. Любое другое использование не по назначению, изменения конструкции пневмоинструмента или использование деталей, которые не были проверены или допущены производителем, могут повлечь за собой непредвиденный материальный ущерб и стать причиной получения травм!

Для собственной безопасности используйте только оборудование и дополнительные механизмы, указанные в инструкции по эксплуатации или рекомендованные производителем.

Используйте инструмент на безопасном расстоянии от себя и других лиц, находящихся в зоне проведения работ.

- в инструменте должны использоваться только те крепежные изделия, которые указаны в руководстве по эксплуатации (см. технические данные). Инструмент и крепежные изделия следует рассматривать как единую систему обеспечения безопасности;

- быстродействующие соединения следует использовать для подключения к системе сжатого воздуха, герметичный ниппель должен быть установлен на машине таким образом, чтобы в машине после отключения не оставалось сжатого воздуха;

- машины следует подключать к подаче воздуха, только если максимально допустимое давление машины не может быть превышено более чем на 10%; в случае повышенного давления в систему сжатого воздуха должен быть встроен клапан снижения давления, который имеет предохранительный клапан нисходящего потока;

- стойки опоры (подставки) для машин, например рабочий стол, должны иметь такую конструкцию, которая позволяет безопасно зафиксировать машину, избегая ее повреждения, перекашивания или смещения;

- при ремонте машин необходимо использовать только те запчасти, которые указаны изготовителем или его полномочным представителем;

- ремонт должен проводиться только полномочными представителями изготовителя или другими специалистами согласно руководству по эксплуатации.

В зависимости от условий на рабочем месте и формы детали может понадобиться осуществление конкретных мер по уменьшению шума, например размещение деталей на звукопоглощающих подставках, предотвращение вибрации посредством фиксирования или покрытия, настройка минимального воздушного давления, необходимого для операции, и т.д.

В особых случаях необходимо использовать индивидуальные средства защиты органов слуха.

2. ПОДАЧА ВОЗДУХА

Для надлежащего функционирования машины требуется отфильтрованный, сухой и промасленный сжатый воздух в соответствующих количествах.

Если давление сжатого воздуха в системе машины превышает максимально допустимое значение, то в линии подачи должны быть дополнительно предусмотрены клапан снижения давления и предохранительный клапан нисходящего потока.

Примечание: если сжатый воздух генерируется компрессором, содержащаяся в воздухе естественная влага конденсируется и собирается в сосудах и трубах под давлением. Этот конденсат необходимо удалять с помощью водоотделителей. Водоотделители следует проверять ежедневно и, если необходимо, просушивать их, так как в противном случае как в системе сжатого воздуха, так и в самой машине возможно образование коррозии, которая ускоряет их износ.

Для определения значений давления и производительности (объемной скорости потока) в связи с ожидаемыми затратами необходимо соответствующим образом измерить компрессорную установку. Линейные участки, являющиеся слишком маленькими относительно длины линии (трубок и шлангов), а также перегрузка компрессора приводят к перепадам давления.

Стационарно проложенный трубопровод сжатого воздуха должен иметь внутренний диаметр не менее 9,5 мм. Если используется трубопровод длиннее обычного или в него включены многочисленные пользователи, то диаметр должен быть соответственно больше.

Трубопровод сжатого воздуха должен быть проложен так, чтобы образовывался уклон, растущий по направлению к компрессору и с наивысшей точкой вблизи компрессора. Легкодоступные водоотделители, наоборот, должны устанавливаться в самых низких точках.

Соединения (сопряжения) для пользователей должны сочленяться с трубопроводом в как можно более высоких точках уклона.

Точки соединения (сопряжения) для машин должны находиться на обслуживающей установке сжатого воздуха (фильтре/водоотделителе/масленке).

Примечание: масленки необходимо проверять ежедневно и при необходимости заполнять их маслом до соответствующего уровня. Там, где используются шланги длиной более 10 м, нельзя гарантировать надлежащую подачу масла к машине. Поэтому рекомендуется через отверстие для пуска воздуха добавлять (в зависимости от загрузки машины) 2-5 капель соответствующего масла (см. технические данные) или устанавливать лубрикатор непосредственно на самой машине (не входит в комплект).

Е. Принципиальная схема пневматической системы.

E1. Компрессор

E2. Кран слива конденсата

E3. Фильтр-влагоотделитель с регулятором давления

E4. Осушитель

E5. Портативный регулятор давления

3. ЭКСПЛУАТАЦИЯ

Подготовка машины к первой операции.

Перед тем как начать пользоваться инструментом, следует прочесть и проанализировать руководство по эксплуатации. Чтобы не допускать повреждения оборудования и травмирования пользователя или работающих поблизости людей, необходимо всегда строго следовать требованиям безопасности.

Установите соединительный ниппель в входное резьбовое отверстие инструмента.

Перед первым пуском инструмент необходимо расконсервировать. Для этого через впускной штуцер, залейте внутрь 5-10 капель масла, предназначенного для смазки пневматических инструментов, а затем, подсоединив шланг подачи воздуха, продуйте инструмент сухим сжатым воздухом, нажав для этого на спусковой рычаг. Эту операцию повторите 1-2 раза. Используйте только рекомендуемые смазочные масла для пневмоинструмента. Система подвода сжатого воздуха к инструменту представлена на первых страницах данного руководства (Е).

Соедините быстроразъемную муфту шланга

поддачи воздуха (не входит в комплект поставки) с резьбовым переходником. Защелкивание происходит автоматически.

Убедитесь, что система подачи воздуха оборудована блоком подготовки воздуха.

Подключение к системе сжатого воздуха

Внимание! Разрядите накопитель во избежание срабатывания крепежного элемента при подключении (если вследствие ремонтно-технических работ или транспортировки внутренние детали забивателя не находятся в исходном положении).

Подключать только к шлангам подачи сжатого воздуха, которые проверены на предмет того, что превышение допустимого рабочего давления больше чем на 10% невозможно (например, через редукционный клапан)

Используйте только быстросъёмные муфты. Выполните подключение таким образом, чтобы не закрываемый штуцер быстросъёмный находился на инструменте, чтобы после разъединения в инструменте больше не оставалось сжатого воздуха.

Давление, подаваемое системой сжатого воздуха, не должно превышать максимально допустимого значения. Сначала устанавливают самое низкое давление сжатого воздуха (см. технические данные).

Затем вынимают крепежные изделия из накопителя, чтобы предотвратить их выброс на следующем этапе работы в случае, если внутренние части инструмента не находятся в рабочем положении - после проведения технического обслуживания и ремонтных работ или перевозки.

После чего подключают инструмент к системе подачи сжатого воздуха, используя подходящий напорный шланг, оснащенный соединителями быстрого действия.

Надлежащее функционирование проверяют посредством приложения сопла машины к древесине или древесному материалу и приведения в действие устройства пуска один или два раза.

Глубина забивания настраивается с помощью регулятора, расположенного рядом с курком — это небольшое колёсико, при прокручивании которого изменяется глубина забивания (G).

Заполнение накопителя

Должны использоваться только те крепежные изделия, которые указаны в технических данных.

При заполнении накопителя инструмент следует держать так, чтобы сопло не было

направлено на оператора или на какого-либо другого человека.

Внимание! Инструмент должен быть отключен от подачи сжатого воздуха!

- Нажмите на фиксаторы дверцы (F).

- Откройте крышку магазина, потянув на себя.

- Установите бобину гвоздей в магазин на регулировочную тарелку. Размотанную часть бобины уложите вдоль толкателя и носика. Первый гвоздь заведите в ствол носика. Второй гвоздь уложите в пазы на толкателе. Шляпки гвоздей должны лежать в пазу в верхней части носика.

- Закройте крышку магазина. Убедитесь, что фиксатор дверцы носика закрылся полностью.

Работа с машиной

Обратите внимание на раздел “ВАЖНЫЕ ПРАВИЛА ТЕХНИКИ БЕЗОПАСНОСТИ” настоящего руководства по эксплуатации.

После проверки правильности функционирования машины ее прикладывают к рабочей детали и приводят в действие устройство пуска.

Регулировка силы удара и глубины забивания:

Проверяют, забивает ли машина крепежные изделия в соответствии с требованиями:

- если забитые крепежные изделия выступают над поверхностью, то постепенно увеличивают давление на 0,5 бар, проверяя результат после каждой новой регулировки;

- если крепежные изделия забиваются (завёртываются) на чрезмерную глубину, давление сжатого воздуха снижают на 0,5 бар до тех пор, пока не получат удовлетворительного результата.

В любом случае, следует стремиться работать при возможно меньшем давлении. Это дает три значительных преимущества:

- 1) экономию (сохранение) энергии;
- 2) уменьшение уровня шума;
- 3) уменьшение износа машины.

Внимание! Не следует производить пуск машины при пустом накопителе.

Неисправную или работающую ненадлежащим образом машину необходимо незамедлительно отключить от системы подачи сжатого воздуха и отдать на проверку специалисту.

В случае длительных перерывов в работе или в конце рабочей смены инструмент необходимо отключить от системы подачи сжатого воздуха. При этом рекомендуется

вынуть крепежные изделия из накопителя.

Соединители инструмента и шланги должны быть защищены от загрязнения. Проникновение крупной пыли, осколков, песка и т.п. в соединители и шланги приводит к утечкам и повреждению инструмента и соединений.

4. СМАЗКА И ТЕХНИЧЕСКОЕ ОБСЛУЖИВАНИЕ

Внимание! Перед техническим обслуживанием машину отключают от системы подачи сжатого воздуха и освобождают накопитель от крепежных изделий.

Чтобы этот инструмент оставался функциональным в течение долгого времени, его необходимо смазывать достаточным количеством смазки.

Варианты смазки:

Установите маслораспылитель для подачи промасленного сжатого воздуха.

Без маслораспылителя: смазывайте инструмент перед каждым использованием. Достаточно 4–5 капель масла, предназначенного для смазки пневматических инструментов, нанесенных на отверстие для впуска воздуха. Применяйте 4–5 капель масла для пневмоинструментов через каждые 15 минут работы в непрерывном режиме.

Не допускайте загрязнения штуцеров подачи сжатого воздуха у забивателя и шланга.

Путем регулярного технического обслуживания обеспечьте безопасность пневмоинструмента.

Проверяйте надежность резьбовых соединений, при необходимости затягивайте их.

По крайней мере раз в неделю очищайте фильтр в штуцере подачи сжатого воздуха.

На входе сжатого воздуха пневмоинструмента рекомендуется установить редукционный клапан с влагоотделителем и масленку.

При избыточном выходе масла или воздуха следует проверить пневмоинструмент и при необходимости отремонтировать.

5. ТЕХНИЧЕСКИЕ ХАРАКТЕРИСТИКИ

Модель	ANG-45
Артикул	EC3918-1
Вес (без крепежных изделий)	2,59 кг
Максимально допустимое значение	8.3 бар
Рекомендуемый допустимый диапазон давления	от 4.8 до 7.5 бар
Расход воздуха	167 л / мин

Расход воздуха на каждую операцию забивания	1.85 л / удар
Резьба для подключения воздуха	3/8"
Рекомендуемый диаметр подключаемого шланга	9,5 мм
Характерные значения шума в соответствии с ЕН 12549	
Уровень звукового давления / коэф. погрешности	94 / 4 дБ(А)
Уровень звуковой мощности / коэф. погрешности	107 / 4 дБ(А)
Характерные значения вибрации в соотв. с ИСО 8662-11:1999:	
Рекомендуемая смазка	Масло, предназначенное для пневмоинструмента
Вместимость накопителя	120 шт
Крепежные изделия	Гвоздь барабанный
Угол наклона крепежа	16°
Длина крепежа	22-45 мм
Диаметр стержня крепежа, не более	3.05 мм
Диаметр шляпки крепежа	10,5 мм

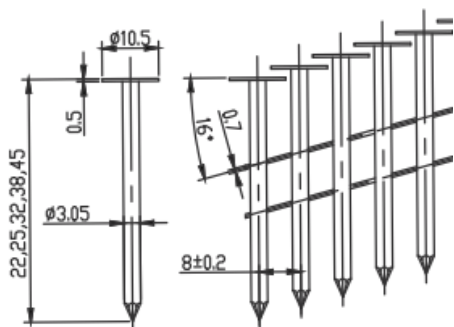

Примечание: В связи с постоянными исследованиями и новыми техническими разработками производитель оставляет за собой право на внесение изменений в технические характеристики без предварительного уведомления.

Внимание! Применение крепежных элементов, не соответствующих стандарту, может привести к выходу из строя устройства.

6. УСТРАНЕНИЕ НЕИСПРАВНОСТЕЙ

В процессе срока службы неизбежен износ отдельных элементов и частей изделия (полная выработка ресурса, сильное внутреннее или внешнее загрязнение).

Замена изношенных частей должна производиться квалифицированными специалистами сервисной службы.

При отказе изделия и отсутствии информации в инструкции по эксплуатации по

устранению неполадки необходимо обратиться в сервисную службу.

Машину отключают от системы подачи сжатого воздуха и освобождают накопитель от крепежных изделий.

В процессе срока службы неизбежен износ отдельных элементов и частей изделия (полная выработка ресурса, сильное внутреннее или внешнее загрязнение).

Замена изношенных частей должна производиться квалифицированными специалистами сервисной службы.

При отказе изделия и отсутствии информации в инструкции по эксплуатации по устранению неполадки необходимо обратиться в сервисную службу.

Неисправность	Вероятная причина	Решение
Утечки воздуха в предохранительном клапане	Повреждены уплотнительные кольца в предохранительном клапане.	Замените уплотнительные кольца
	В корпусе ослабли винты	Затяните винты
Утечки воздуха между корпусом и штоком	Повреждены уплотнительные кольца	Замените уплотнительные кольца
Утечка воздуха между корпусом и крышкой	Ослаблены винты	Затяните винты
	Повреждены прокладки	Замените прокладки
Пистолет пропускает гвозди (холостой ход)	Износились уплотнительные кольца	Замените уплотнительные кольца
	Загрязнен шток	Прочистите шток
	Накопитель загрязнен или поврежден	Прочистите магазин
	Неправильный подвод сжатого воздуха к пистолету	Проверьте воздушный шланг и компрессор
	На поршне износилось уплотнительное кольцо, или поршень недостаточно смазан	Замените уплотнительные кольца, смажьте поршень
	Повреждены уплотнительные кольца на предохранительном клапане	Замените уплотнительные кольца
Утечка воздуха	Затяните все винты и переходники	
Утечка прокладке	Замените	

	крышки	прокладку
Пистолет работает медленно, слабая мощность	Пистолет недостаточно смазан	Смажьте пистолет
	Сломана пружина в крышке	Замените пружину
	Заблокировано выпускное отверстие в крышке	Замените поврежденные детали
Гвозди застревают в пистолете	Направляющее сопло износилось или повреждено	Замените направляющее сопло
	Направляющая повреждена	Замените направляющую
	Гвозди не подходят по размеру	Используйте гвозди, размер которых указан в технических характеристиках
	Гвозди загнуты	Используйте неповрежденные гвозди
	Ослабли винты накопителя или штока	Затяните винты

7. ХРАНЕНИЕ, ТРАНСПОРТИРОВКА И УТИЛИЗАЦИЯ

Предохраняйте устройство от попадания пыли, грязи и насекомых. Храните в сухом отапливаемом, вентилируемом помещении, защищенном от проникновения паров кислот, щелочей и пылеобразующих веществ, при температуре не ниже +5 °С и относительной влажности не более 70%.

Транспортирование устройства осуществляется крытым транспортом любого вида, обеспечивающим сохранность оборудования, в соответствии с правилами перевозок грузов, действующими на данном виде транспорта. При транспортировании должна быть обеспечена защита от возможных повреждений инструмента при падении.

Утилизация



Данный знак означает, что по окончании срока эксплуатации устройства его нельзя выбрасывать вместе с обычными бытовыми отходами. Передайте

устройство в официальный пункт сбора на утилизацию. Таким образом, Вы можете сохранить окружающую среду.

Использование изделия по истечении срока службы допускается только в случае его соответствия требованиям безопасности данного руководства. В случае если изделие не соответствует требованиям безопасности, его необходимо утилизировать.

8. ПРЕДЕЛЬНЫЕ СОСТОЯНИЯ, КРИТИЧЕСКИЕ СОСТОЯНИЯ И ДЕЙСТВИЯ ПЕРСОНАЛА

Ошибочные действия персонала, которое приводят к инциденту или аварии:

Для предотвращения ошибочных действий, персоналу перед началом использования устройства необходимо внимательно изучить руководство по эксплуатации. Выполнение требований и рекомендаций руководства по эксплуатации предотвратит возможные ошибочные действия при работе с инструментом, и обеспечит оптимальное функционирование устройства и продление срока его службы.

Основные ошибочные действия:

Начало эксплуатации устройства без прочтения руководства по эксплуатации и ознакомления с устройством.

Оставление работающего устройства без присмотра.

Допуск к использованию устройством лицами (включая детей) с пониженными физическими, чувственными или умственными способностями или при отсутствии у них жизненного опыта или знаний.

Неиспользование при эксплуатации устройства средств индивидуальной защиты (наушники, очки или защитная маска).

Перечень критических отказов:

Выход из строя элементов управления.

Критический износ рабочих органов.

Действие персонала в случае инцидента, критического отказа или аварии:

В случае инцидента, критического отказа и (или) аварии следует прекратить дальнейшие работы и оценить причину инцидента.

При отказе оборудования, и отсутствии

информации в инструкции по эксплуатации по устранению неполадки необходимо обратиться в сервисную службу.

Замена изношенных частей должна производиться квалифицированными специалистами сервисной службы.

Критериями предельного состояния являются:

необратимая деформация деталей (узлов) исключающая эксплуатацию техники в нормальном режиме;

достижение назначенных показателей;

нарушение геометрической формы и размеров деталей, препятствующее нормальному функционированию;

необратимое разрушение деталей, вызванное коррозией, эрозией и старением материалов.

9. ГАРАНТИЙНЫЕ ОБЯЗАТЕЛЬСТВА

Гарантийный срок эксплуатации изделия составляет 12 месяцев со дня продажи конечному покупателю.

Дата изготовления указана на изделии и на первой странице данного руководства.

Импортеры в Республике Беларусь: ООО «ТД Комплект», 220103, г. Минск, ул. Кнорина 50, к. 302А, Тел.: +375 (17) 511-33-33.

ООО "Инструменткомплект Борисов", 222518, г. Борисов, ул. Демина, д.16. Тел.: +375 (177) 72-00-00.

Импортер в Российской Федерации: ООО «Садовая техника и инструменты», 105082, г. Москва, ул. Большая почтовая, дом 40, строение 1, этаж 3, комната 7А. +7 (495) 748-50-80.

Импортер в Республике Казахстан: ТОО «Еco Group Kazakhstan» (ЭКО Групп Казахстан), г. Алматы, Турксибский р-н, ул. Бекмаханова, 92А. Тел.: +7 (771) 760-02-76.

Изготовитель ECO GROUP HONG KONG LIMITED, UNIT 617, 6/F, 131-132 CONNAUGHT ROAD WEST, SOLO WORKSHOPS, HONG KONG

Адрес завода: Китай, SHUIQUETOU VILLAGE.PENGJIE TOWN, LUQIAO, TAIZHOU, ZHEJIANG, 318057

Срок службы изделия – 3 года при его правильной эксплуатации.

По истечении срока службы необходимо произвести техническое обслуживание квалифицированными специалистами в сервисной службе за счет владельца, с удалением продуктов износа и пыли.

Использование изделия по истечении срока службы допускается только в случае его соот-

ветствия требованиям безопасности данного руководства.

Дефекты сборки изделия, допущенные по вине изготовителя, устраняются бесплатно после проведения сервисным центром диагностики изделия.

ГАРАНТИЙНЫЙ РЕМОНТ ОСУЩЕСТВЛЯЕТСЯ ПРИ СОБЛЮДЕНИИ СЛЕДУЮЩИХ УСЛОВИЙ:

Имеется в наличии товарный или кассовый чек и гарантийный талон с указанием в нем заводского (серийного) номера изделия, даты продажи, подписи покупателя, штампа торгового предприятия.

Предоставление неисправного изделия в чистом виде.

Гарантийный ремонт производится только в течение срока, указанного в данном гарантийном талоне.

ГАРАНТИЙНОЕ ОБСЛУЖИВАНИЕ НЕ ПРЕДОСТАВЛЯЕТСЯ:

При неправильном и нечетком заполнении гарантийного талона.

На изделие, у которого не разборчив или изменен серийный номер.

На последствия самостоятельного ремонта, разборки, чистки и смазки изделия в гарантийный период (не требуемых по инструкции эксплуатации), о чем свидетельствует, например: заломы на шлицевых частях крепежа корпусных деталей.

На изделие, которое эксплуатировалось с нарушениями инструкции по эксплуатации или не по назначению.

На повреждения, дефекты, вызванные внешними механическими воздействиями, воздействием агрессивных средств и высоких температур или иных внешних факторов, таких как дождь, снег, повышенная влажность и др.

На неисправности, вызванные попаданием в изделие инородных тел, небрежным или плохим уходом, повлекшим за собой выход из строя изделия.

На неисправности, возникшие вследствие перегрузки изделия, которые повлекли за собой выход из строя двигателя или другие узлы и детали.

На естественный износ изделия и комплектующих в результате интенсивного использования.

На такие виды работ, как регулировка, чистка, смазка и прочий уход, относящиеся к техническому обслуживанию изделия.

Предметом гарантии не является неполная

комплектация изделия, которая могла быть временного блокирования при работе.
обнаружена при продаже изделия.

Выход из строя деталей в результате кратко-



Сертификат соответствия №ЕАЭС
KG 417/043.НК.02.00896

Полный актуальный список сервисных центров смотрите на сайте

Республика Беларусь



remont.tools.by/address

Российская Федерация



remont.tools.by/services/ru

другие страны



remont.tools.by/services/other

Арт.	ЕС3918-1
Арт.СЦ.	101410

Сервисные центры в Республике Беларусь. Горячая телефонная линия импортера: +375 (44) 554-05-12, +375 (29) 532-26-62.

Минск, ул. Машиностроителей, 29А, +375 (17) 33-66-556, +375 (29) 325-85-38 (+Viber). Режим работы для физических лиц: пн-пт 9:00-19:00. ООО "Ремонт инструмента" **Брест**, ул. Краснознаменная, 8, +375 (29) 168-20-72, +375 (29) 820-07-06. ООО "Ремонт инструмента" **Витебск**, ул. Двинская, 31, +375(212)65-73-24, +375 (29) 168-40-14. **Гомель**, ул. Карбышева, 9, +375 (44) 492-51-63, +375(25)743-35-19. ООО "Ремонт инструмента" **Гродно**, ул. Гаспадарчая, 23а, +375 (152) 43-63-68, +375 (29) 169-94-02. ООО "Ремонт инструмента" **Могилев**, ул. Вишневецкого, 8А, к. 1-3, +375 (222) 709-877, +375 (29) 170-33-94. ООО "Ремонт инструмента"

Адреса сервисных центров в Российской Федерации. Горячая телефонная линия импортера: +7 (495) 748-50-80. WhatsApp, Telegram, Viber: +375 (44) 554-05-12.

Астрахань, ул. 5-я Литейная, д.30, 8 (989) 791-00-11. ИП Киревнина Е.В. **Барнаул**, ул. 1-я Западная, 50, +7 (962) 814-60-44. ООО ЮМА. **Белгород**, ул. Есенина, 8, 8 (980) 384-53-23, ООО «Техно». **Белгород**, ул. Студенческая, 28, офис 29, 8 (4722) 41-73-75. ООО «Спектр-сервис». **Бор**, пер. Полевой, 2, оф.13, +7 (908) 161-99-51, ИП Заболотный С.В. **Боровичи**, ул. Ленинградская, 27, +7 (921) 020-17-17, ИП Чернышенко Р.А. **Боровичи**, ул. Ленинградская, 40, 8 (81664) 4-48-27.ИП Кулычев В.Б. **Брянск**, ул. Флотская, 99А, 8 (919) 190-94-67, ИП Тимошкин С.Н. **Великий Новгород**, ул. Большая Санкт-Петербургская, 39, стр.11, 8 (8162) 332-043. ООО «РемСервис». **Великий Новгород**, ул. Большая Санкт-Петербургская, 9, стр.11, +7 (8162) 50-00-38, +7 (8162) 60-10-61, ООО «Аква драйв». **Владимир**, ул. Куйбышева, 26, 8 (930) 745-54-65. ИП Позволев И.К. **Волгоград**, ул. Борьбы, 5, +7 (906) 169-80-36. ИП Синицкий В. В. **Волгоград**, ул. Электросовская, 55, +7 (8442) 46-10-07, ООО «Торгово-сервисный центр "Нижняя Волга-ППК"» **Вологда**, ул. Ярославская, 30, 8 (8172) 71-64-53. СЦ «Бываловский». **Воронеж**, ул. Беговая, 205, оф. 209, 8 (473) 333-0-331. ИП Русин А.А. **Грозный**, ул. Старосунженская, 20, +7 (928) 478-88-40, ИП Садулаев М.С. **Димитровград**, ул. Гоголя, д. 28, 8-84235-72698. ИП Шубин В.Н. **Елец**, Московское шоссе 18к, +7 (906) 594-81-45. Сервисный центр "Партнер". **Ессентуки**, ул. Боргустанское шоссе, 19, 8 (909) 750-32-48, 8 (938) 300-98-97, ИП Астахов А.Е. **Иваново**, ул. Станко, 1, 8 (4932) 45-21-08, 45-21-09. Сервисный центр «ЗУБИЛО Центр». **Иваново**, ул. Станкостроителей, 1Г, 8 (4932) 59-22-44 ИП Стецкий Д.Л. **Казань**, ул. Техническая, 27, 8 (960) 04-888-35; 8 (843) 25-888-35; 8-9-656-097-097, Р-Сервис. **Казань**, ул. Ярмашева, 51, 8 (987) 296-84-84. ООО «Стэки». **Калуга**, ул. Держинского, 58, 2, 8 (4842) 57-58-46; 8 (4842) 79-50-60. ООО «ЗВОХ». **Кириши**, пр. Победы, 20, стр. 1., +7-911-127-16-31, ООО «Техно-Сервис». **Киров**, д. Шубино, ул. Тихая, 6, +7 (912) 369-83-54, ИП Мошонкин А.С. **Кострома**, ул. Магистральная, 37, 8 (4942) 53-12-03. ИП Проворов О.В. **Кострома**, ул. Смирнова Юрия, 28 А, корпус 3, +7 (903) 895-03-73, +7 (4942) 30-21-09, ИП Ржаницын И.А. **Краснодар**, ул. Российская, 388 офис 5, 8 (918) 188-52-68. ИП Чепиков А.И. **Краснодар**, ул. Уральская, 134Б, 8 (918) 368-11-90, ИП Зайцев А.С. **Красноярск**, ул. Академика Вавилова, д.1, стр. 50, склад 10, +7 (391) 2-728-768, +7 (923) 294-95-87. ИП Артющенко Е.И. **Кузнецк**, ул. Калинина, 214 маг. «Спецтехника», +7 (937) 424-04-17, ИП Кисурин А.Д. **Курган**, ул. Коли Мяготина, 155-13, +7 (3522) 46-55-33, ИП Кокорин И.С. **Курск**, ул. Александра Невского, 13-В, корп. 2, 8 (4712) 44-60-44. ООО «Дядько». **Липецк**, ул. Мичурина, 46, 8(474) 40-10-72; 8 (952) 598-08-24. ИП Соболев Г.Ю. **Липецк**, ул. Студенческая, 126, +7 (4742) 56-92-00. Сервисный центр «Арсенал». **Лиски**, ул. Коммунистическая, 5, +7 (952) 753-27-35, ИП Мсхаки Махмоуд. **Лиски**, ул. Коммунистическая, 54, +7 (47391) 4-29-79, ИП Ирхина Л.В. **Москва**, ул. Касимовская вл26, эт. 7 пом. 411, 8 (495) 150-57-49 (доб. 666), 8 (926) 769-30-11, ООО «Олливер». Московская обл., Можайский г.о, д. Язеву, 64, 8 (916) 345-46-34. ИП Беркут С.В. **Нижевартовск**, ул. Северная, 39, стр. 8, +7 (3466) 56-57-56, ООО «СВ-АС». **Новосибирск**, ул. Электрозаводская, 2/2, оф. 20, 8 (913) 928-78-86. ИП Картышев А.А. **Новосибирск**, ул. Волочаевская, 64 к1, (383) 325-11-49. ИП Ванеева Г.М. **Окуловка**, ул. М. Маклая, 41, +7 (81657) 2-13-61, ИП Карышев А.Е. **Омск**, ул. Заводская, д. 1, 8 (983) 563-33-23, 8 (983) 563-33-83. ООО «СЕРВИС-ПРЕМИУМ». **Оренбург**, ул. 16 линия, 2а, +7 (3532) 45-80-55, ИП Гамов Д.А. **Оренбург**, пр-т. Дзержинского, 2а, 8 (3532) 56-11-44. ООО «Технодром». **Орехово-Зуево**, ул. Ленина, 111, +7 (926) 828-58-16. ИП Потапкин И.В. **Орёл**, ул. Городская, 98-б, +7(4862)71-48-80, 8(4862)71-48-81. ИП Рыбаков И.А. **Пенза**, ул. Перспективная, 1, +7 (8412) 205-540. ИП Загоруйко Е.В. **Петрозаводск**, ул. Попова, 7, 8 (8142) 59-22-02. ИП Федотов Н.Г. **Ростов-на-Дону**, пер. Крепостной 181/3, (863) 266-61-01, 266-61-05, 288-95-97, ИП Писарев С.А. **Рыбинск**, ул. Плеханова, 17, +7 (930) 118-73-01, ИП Тихомирова С.А. **Самара**, ул. Гастелло, 35а, 8 (846) 206-04-64. ООО «ВСС». **Самара**, Совхозный проезд, д. 28, 1 этаж, комната № 10, 8 (846) 214-01-76. ООО «Салмет». **Самара**, ул. Товарная, 70, 8 (846) 931-24-63. ООО «Самара Техсервис». **Санкт-Петербург**, ул. Черняховского, 15, 8 (812) 572-30-20. ООО «ЭДС». **Саранск**, ул. Строительная, д. 11/1 оф. 101, 8 (927) 276-32-96. ООО «ПРОФИ М». **Саратов**, ул. Гвардейская, 2а, (8452) 53-13-61. ИП Наконечных М.В. **Симферополь**, ул. Аральская, 71/88, 8 (978) 704-69-72. ИП Меринда В.И. **Сочи**, ул.Луначарского 24, 8 (918) 408-94-88, ИП Егоров Д.А. **Старый Оскол**, пр-т Алексея Угарова, 9А, +7 (920) 555 34 89, ООО «Стимул». **Тольятти**, ул. Громовой 33, 8 (917) 123-00-10, ЭКО-ТЕХНИКА. **Томск**, ул. Герцена, 76, 8 (382) 226-44-62, ИП Карпова Н.А. **Тула**, Одоевское шоссе, 78 оф. 1, 8 (4872) 39-23-96. ООО «Инструмент-Сервис». **Тула**, ул. Павшинский мост, 2, 8 (920) 274-71-77. ИП Романов Р.А. **Тюмень**, 2 км. Старотобольского тракта, 8, стр. 97, +7 (922) 260-02-70, +7 (932) 470-64-83, ИП Долматов Р.Ф. **Уфа**, пр-т Октября,д.23/5, +7 (987) 098 43 01, ООО «Согласие». **Уфа**, ул. Трамвайная, 15а, 8 (347) 298-5-222, УфаГаз. **Чебоксары**, Марпосадское шоссе, 9, 8 (8352) 38-02-22. ООО «Новый свет». **Череповец**, Гоголя, 54а, 8 (8202) 28-14-84. ИП Ермолаев Д.И. **Ярославль**, ул. Чкалова, 2, ТД «Эстет» 8 (4252) 79-58-01. ИП Клиницкая Е.В



view all user
manuals at
mymanual.info

