

Fermer

Бензиновый культиватор
FERMER FM-700 M



ИНСТРУКЦИЯ ПО ЭКСПЛУАТАЦИИ



Поздравляем Вас с приобретением бензинового культиватора FERMER.

Культиватор – это компактное, многофункциональное устройство для обработки и культивации земли в садах и на приусадебных участках и других целей, при наличии дополнительного оборудования. Культиватор имеет понятную конструкцию, прост в сборке, удобен в использовании, требует минимального технического обслуживания.

Мы постарались, чтобы работа с культиватором была приятной и безопасной при соблюдении мер техники безопасности представленной в инструкции. Однако не стоит забывать, что при ненадлежащем использовании культиватор является источником угрозы вашему здоровью и окружающих вас людей.

ВАЖНО!!! Культиватор поставляется в разобранном виде для более удобной транспортировки. Он не будет готов к работе до тех пор, пока Вы не соберете его, не зальете масло в двигатель и редуктор и не заправите его топливом.

Иллюстрированный порядок сборки, запуска и технического ухода за устройством представлен ниже. Это не сложная процедура, которая займет у Вас не более 2-х—3-х часов. Если в процессе сборки вы обнаружили неточности в описании, просим Вас сообщить об этом Вашему поставщику. Это важно для нас. На некоторых этапах сборки Вам потребуется помощник.

Следуйте нашим инструкциям, и инструмент прослужит Вам долго и станет надежным помощником на приусадебном участке. Мы гарантируем Вам безотказную работу культиватора и удовольствие от процесса работы на свежем воздухе!

Внимание! В зависимости от модификации культиватора иллюстрации могут изменяться.

Спасибо за то, что выбрали нас!

СОДЕРЖАНИЕ

1. Указания по технике безопасности.....	3
2. Предупреждающие надписи и таблички.....	4
3. Диапазон применения культиватора.....	5
4. Общий вид и устройство культиватора.....	5
5. Предэксплуатационная проверка культиватора.....	5
6. Запуск двигателя.....	8
7. Рабочий процесс культиватора.....	9
8. Остановка двигателя.....	11
9. Техническое обслуживание культиватора.....	13
10. Хранение и транспортировка.....	18
11. Устранение неполадок.....	19
12. Технические характеристики.....	20
13. Гарантийные обязательства.....	21

1. УКАЗАНИЯ ПО ТЕХНИКЕ БЕЗОПАСНОСТИ

Сохраняйте культиватор в хорошем рабочем состоянии.

Несоответствие техническим условиям может привести к повреждению оборудования.

Убедитесь, что защитные устройства в хорошем рабочем состоянии, а предупреждающие символы размещены на своих местах.

Убедитесь, что крышка вентилятора и крышка отскока находятся в правильных положениях.

Изучите метод остановки двигателя и фрезы в экстренных ситуациях.

Ознакомьтесь с управлением культиватора.

Используйте рычаг сцепления во время использования культиватора.

Внимание!

1. Ознакомление.

- Внимательно прочитайте данное руководство и ознакомьтесь с управлением культиватора.
- При работе используйте защитные очки и средства защиты органов слуха.
- Культиватор не предназначен для использования лицами (включая детей) с пониженными физическими, чувственными или умственными способностями или при отсутствии у них жизненного опыта или знаний, если они не находятся под контролем или не проинструктированы об использовании прибора лицом, ответственным за их безопасность. Дети должны находиться под контролем для недопущения игр с культиватором.
- Немедленно остановите двигатель, если вблизи культиватора появляются дети или домашние животные.
- Работник несет ответственность за несчастные случаи (включая травматизм людей и повреждения деталей культиватора) полученные во время рабочего процесса.

2. Подготовка культиватора к использованию.

- Перед началом эксплуатации накачайте колеса!
- Во время работы носите соответствующую обувь и брюки. Запрещается управление культиватором босиком или в обуви с открытым носком.
- Перед началом работы тщательно осмотрите рабочую площадку во избежание попадания предметов внутрь культиватора.
- **Предупреждение!** Бензин – очень воспламеняющееся вещество. Бензин необходимо хранить в специальных канистрах. Заправка культиватора должна осуществляться вне помещения, запрещается курить вблизи бензина.
- Перед запуском двигателя убедитесь, что количество бензина в культиваторе достаточное. Не открывайте крышку топливного бака и не производите заправку во время рабочего процесса или если двигатель все еще горячий.
- Не запускайте двигатель, если пролилось топливо. Подождите, пока топливо испарится.
- Закрутите соответствующим образом крышку на топливном баке и канистре.
- Замените поврежденный глушитель.
- Перед началом работы внимательно осмотрите все оборудование. Замените все поврежденные болты.

3. Рабочий процесс.

- Не запускайте двигатель в закрытом помещении, так как выхлопной дым содержит угарный газ.
- Управляйте транспортным средством в светлое время суток.
- Убедитесь, что во время работы культиватор находится слегка под наклоном.

- Во время использования культиватора передвигайтесь медленно, не бегите.
- Если культиватор используется на склонах, не наклоняйте его.
- Будьте предельно осторожными во время осуществления поворотов на склонах.
- Запрещается запускать двигатель и начинать движение культиватора на склонах.
- Будьте предельно осторожными во время использования задней передачи культиватора.
- Не меняйте измерительного оборудования. Будьте внимательными, чтобы во время работ культиватор не превышал скорость.
- Во время запуска двигателя убедитесь, что ноги находятся на безопасном расстоянии от фрезы.
- Не прикасайтесь руками и ногами к вращающимся деталям.
- Не отходите и не переносите культиватор при работающем двигателе.

Остановка двигателя.

- Необходимо выключить двигатель, если работник покидает рабочую площадку.
- Необходимо выключать двигатель перед началом заправки культиватора.
- Выключите масляный клапан после остановки двигателя.

4. Техническое обслуживание и хранение.

- Осмотрите и затяните все болты, гайки и винты.
- Не храните культиватор вблизи огня или искр, если в баке есть бензин.
- Культиватор необходимо ставить на хранение после полного охлаждения двигателя.
- Для того чтобы снизить вероятность возникновения воспламенения, вблизи места, где хранится культиватор, не должно быть растений или липида.
- Производите замену изношенных или поврежденных деталей культиватора в соответствии с указаниями и рекомендациями.
- При необходимости слива масла из маслобака, данное действие должно осуществляться вне помещения.

Запрещается:

- попадание топлива и масел на горячие детали двигателя;
- переключение передач при включенном сцеплении;
- перемещение культиватора «на себя» с помощью заднего хода при культивации почвы;
- запуск культиватора в закрытых (непродветриваемых) помещениях;
- работа культиватора в условиях ограниченной видимости;
- использовать культиватор без установленных, предусмотренных конструкцией, защитных кожухов и ограждений;
- эксплуатация культиватора лицами моложе 14 лет;
- движение культиватора собственным ходом по автомагистралям и дорогам общего пользования;
- использование масел, топлива, не соответствующих требованиям данного руководства по эксплуатации;
- эксплуатация культиватора с меньшим уровнем масла в двигателе, редукторе двигателя и редукторе культиватора, чем это указано в руководстве по эксплуатации;
- в период обкатки культиватора использовать его на максимальную нагрузку.

2. ПРЕДУПРЕЖДАЮЩИЕ НАДПИСИ И ТАБЛИЧКИ

Предупреждающие надписи и таблички указывают на существенную опасность, следствием чего может быть получение серьезного травматизма.

Пожалуйста, внимательно изучите предупреждающие слова и символы.

Если предупреждающие надписи и таблички теряют свой внешний вид или их трудно распознать, пожалуйста, обратитесь к дилеру, чтобы получить новые.

3. ДИАПАЗОН ПРИМЕНЕНИЯ КУЛЬТИВАТОРА

Культиватор может использоваться на огороде с песчаной, глиняной, сухой, рыхлой почвой и склонах (с углом менее 10°).

После осуществления работ необходимо устранить грязь, пыль и масляные пятна с поверхности Вашего культиватора.

4. ОБЩИЙ ВИД И УСТРОЙСТВО КУЛЬТИВАТОРА

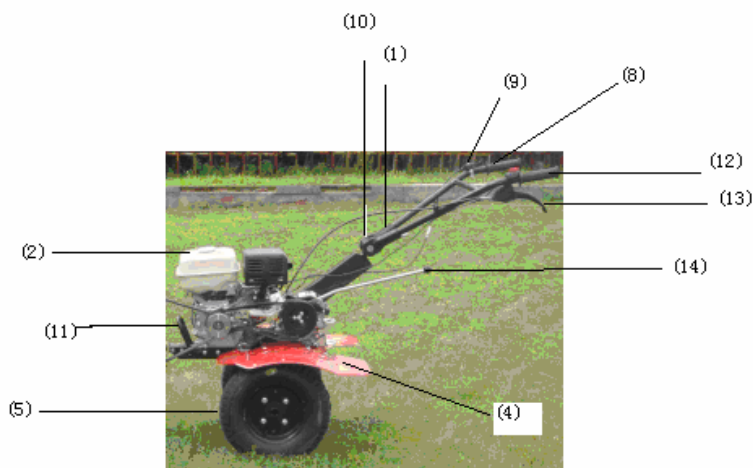
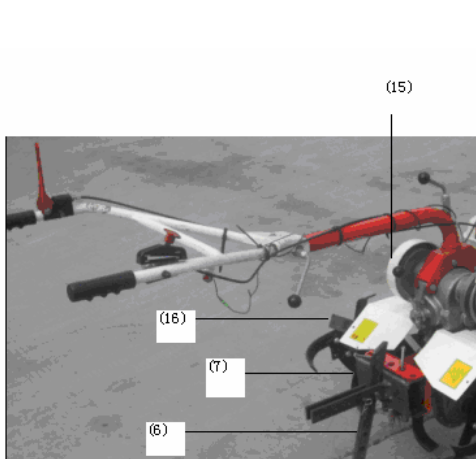

1. Серийный номер.
2. Топливный бак.
3. Крышка маслобака. Коробка передач.
4. Щиток культиватора.
5. Колесо.
6. Вспомогательное устройство культиватора при обработке почвы.
7. Стойка культиватора.
8. Держатель.

9. Масляный выключатель.
10. Регулировочное приспособление держателя.
11. Бампер.
12. Выключатель двигателя.
13. Рычаг сцепления.
14. Рычаг переключения передач.
15. Защитная крышка ремня.
16. Фреза.

5. ПРЕЭКСПЛУАТАЦИОННАЯ ПРОВЕРКА КУЛЬТИВАТОРА

Видеоинструкцию по сборке вы найдёте по ссылке на нашем сайте:

FM-700M <http://www.myfermer.com/fm700m/>

Мотрное масло.

Примечание. Использование несоответствующего масла может привести к серьезным повреждениям оборудования.

- Вытяните масляный щуп, вытрите его, а также заливочное отверстие. Поместите масляный щуп в заливочное отверстие, но не закручивайте.
- Если уровень масла ниже указательной отметки, долейте соответствующее количество в заливочное отверстие.

Используйте мотрное масло для 4-тактного бензинового двигателя, которое содержит присадки. Оно должно соответствовать стандартам американского института нефти: тип масла SG или SF.

Примечание. Использование масла для 2-тактного бензинового двигателя или масло, которое не содержит присадок, приведет к сокращению работоспособности двигателя.

Масло типа SAE 10W-30 рекомендуется использовать при нормальной температуре окружающей среды. Нижеприведенная таблица указывает температуру окружающей среды, когда рекомендуется использовать маловязкое масло.

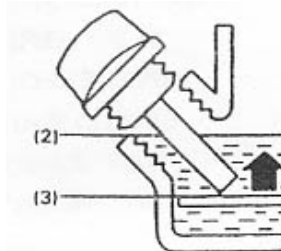
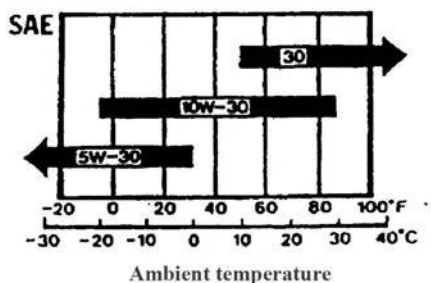

- (1) Заливочное отверстие.
- (2) Верхняя ограничительная линия.
- (3) Нижняя ограничительная линия.

Масло редуктора.

Поместите двигатель культиватора в горизонтальное положение на ровной поверхности и снимите крышку заливочного отверстия.

Уровень масла должен достигать нижнего края заливочного отверстия.

Если уровень масла слишком низкий, долейте нужное количество.

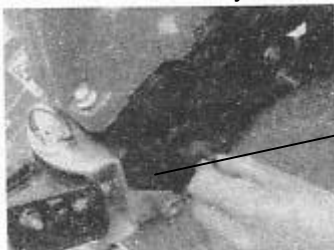

- (1) Заливочное отверстие.

Воздушный фильтр.

Осмотрите воздушный фильтр и удалите из него грязь и пыль.

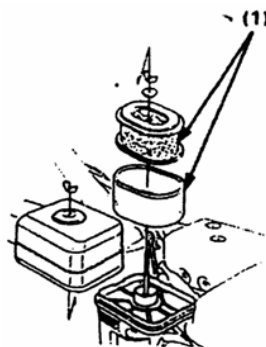

(1) Внутренние компоненты воздушного фильтра.

Топливо.

В целях снижения загрязнения окружающей среды, а также отложения нагара, используйте бензин без содержания свинца. А также производите заправку культиватора бензином, октановое число которого не менее 90.

Не используйте загрязненное топливо. Устраните грязь, пыль и воду из топливного бака.

- Бензин – легковоспламеняющееся и взрывоопасное вещество в некоторых ситуациях.
- Заправка масла и топлива должно осуществляться в хорошо вентилируемом месте. Не курите и будьте предельно осторожными, чтобы вблизи заправки культиватора не было огня или искр.
- Будьте осторожными, чтобы бензин не проливался на культиватор. Во время заправки запрещается заливать бензин до верхнего края заливочного отверстия. После заправки закрутите крышку топливного бака соответствующим образом.
- Во время заправки не проливайте топливо, потому что существует вероятность воспламенения. Если топливо пролилось, не запускайте двигатель до тех пор, пока оно не испариться.
- Не дышите испарениями бензина, это может отрицательно сказаться на Вашем здоровье.

Объем топливного бака: 3.6 л.

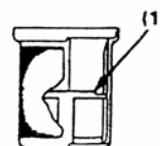
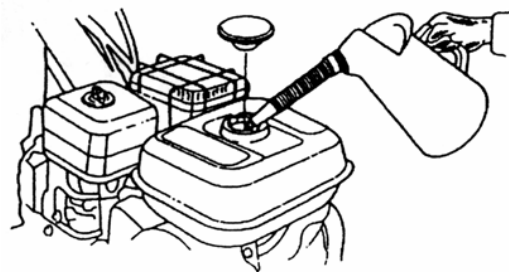

(1) Красная линия уровня масла.

Бензоспирт.

При использовании бензоспирта, необходимо обратить внимание на его октановое число. Существует два типа бензоспирта: этаноловый и метаноловый. В этаноловом бензоспирте должно содержаться не более 10% этанола. В метаноловом бензоспирте – 5% метанола, а также соответствующие ингибиторы.

Примечание.

- Не рекомендуется использовать бензоспирт, так как он приводит к повреждению двигателя и топливной системы. Запрещается заправлять культиватор метаноловым бензоспиртом, если не проверена и не доказана его пригодность.
- Перед заправкой культиватора, узнайте, содержит ли топливо бензоспирт. А также узнайте тип бензоспирта и его процентный состав. При возникновении неисправностей или проблем во время использования бензоспирта, пожалуйста, используйте бензоспирт без содержания спирта.

Аксессуары и дополнительное оборудование.

Устанавливайте аксессуары и дополнительное оборудование в соответствии с указаниями и рекомендациями. При возникновении проблем или затруднительных ситуаций во время установки аксессуаров или дополнительного оборудования, обратитесь к дилеру.

6. ЗАПУСК ДВИГАТЕЛЯ

Предупреждение. Перед запуском двигателя, убедитесь, что сцепление выключено, а рычаг переключения передач находится в нейтральном положении. Выжмите рычаг сцепления, чтобы включить сцепление. Отпустите рычаг сцепления, чтобы выключить сцепление (положение OFF).

1. Включите (ON) масляный выключатель и проверьте его прочность.

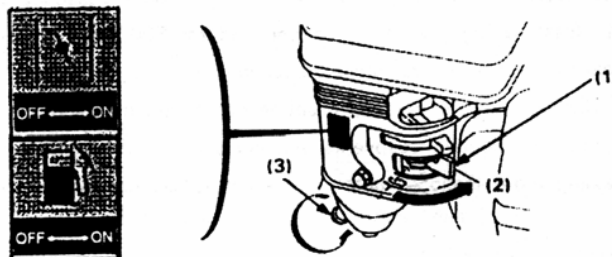

(1) Топливный кран. (2) Положение “включено”. (3) Сливной винт.

2. Закройте воздушную заслонку.

Примечание. Если двигатель горячий или температура окружающей среды высокая, нет необходимости закрывать воздушную заслонку во время запуска двигателя.

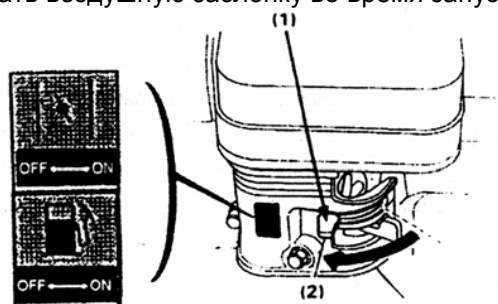

(1) Переключатель воздушной заслонки. (2) Положение “Закрыто”.

3. Поверните выключатель двигателя в положение “Включено” (ON).

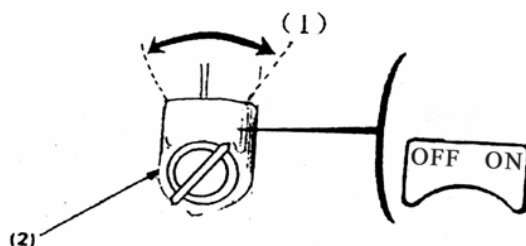

(1) Положение “Открыто”. (2) Выключатель двигателя.

4. Слегка поверните масляный рычаг в правую сторону.

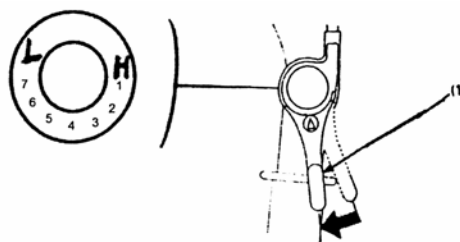

(1) Масляный рычаг

5. Потяните несколько раз пусковую рукоятку, пока не почувствуете сопротивление, затем потяните ее изо всех сил.

Примечание. Отпускайте пусковую рукоятку медленно и будьте внимательными, чтобы она резко не возвращалась в свое первоначальное положение. В противном случае, при ударе может быть повреждена защитная крышка стартера.



(1) Пусковая рукоятка.

6. После запуска двигателя, медленно переместите воздушную заслонку в положение “Открыто” (ON).

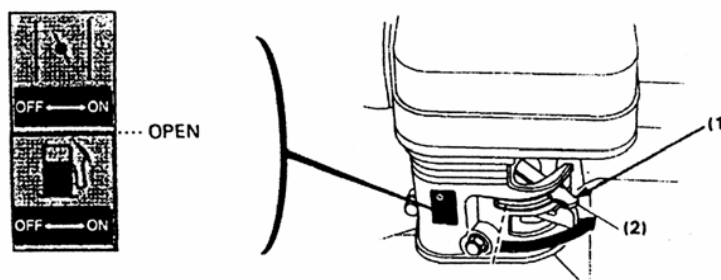

(1) Воздушная заслонка. (2) Положение “Открыто”.

7. РАБОЧИЙ ПРОЦЕСС КУЛЬТИВАТОРА

1. Регулировка высоты держателей.

Предупреждение. Перед осуществлением регулировки высоты держателей, культиватор необходимо поместить в горизонтальное положение на ровной поверхности. Прежде всего, ослабьте регулятор высоты держателей. Затем выберите соответствующее положение. После этого, затяните и зафиксируйте регулятор.

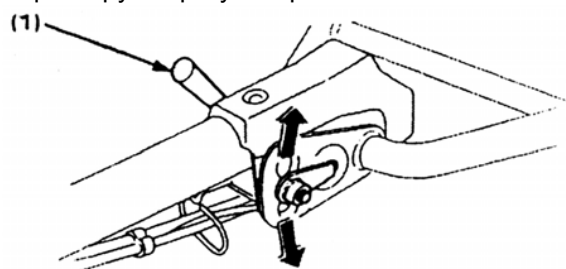

(1) Регулятор высоты держателей.

2. Регулировка глубины вспашки.

Переместите вспомогательное устройство культиватора при обработке почвы в желаемое положение и зафиксируйте его с помощью стопорного штифта.

Глубина обработки почвы (до 25 см) зависит от положения сошника: чем глубже входит сошник в землю, тем глубже ее обработка. Установку требуемого положения сошника производите после выбора необходимой глубины обработки почвы. Обработайте небольшой участок почвы,

определите, на какую глубину входят вращающиеся ножи, и установите сошник в нужном Вам положении. Если требуемая глубина не достигается, снимите пару роторов.

Необходимая ширина обрабатываемой почвы регулируется путем установки двух, четырех или шести роторов.

Если двигатель культиватора увеличивает обороты с одновременным уменьшением глубины обработки, нажмите на рукоятки руля, заглубите сошник.

Если культиватор не движется вперед, а роторы «зарываются», слегка приподнимите его за рукоятки руля и выведите из этого положения.

Если культиватор «уводит» в сторону обработанного участка, значит, часть ротора идет по обработанной почве. Сместите культиватор в противоположную сторону.

При обработке рыхлой почвы следите, чтобы роторы не углублялись полностью в почву, вызывая тем самым перегрузку двигателя.

На твердых почвах и целинных участках обработку производите в несколько приемов, каждый раз увеличивая глубину обработки, меняя положение сошника. При этом достигается хорошее дробление комков почвы и обеспечивается наиболее равномерная ее структура.

Обработка каменистой почвы должна проводиться с минимальной частотой вращения ножей культиватора (на 1-ой передаче) во избежание поломки.

Во избежание затаптывания обработанной почвы предусмотрена возможность поворота рукояток руля на необходимый угол, что позволяет оператору находиться сзади, сбоку от культиватора.

В процессе работы пространство между роторными ножами и корпусом редуктора может забиваться травой и корнями растений. В этом случае, во избежание повреждений клинового ремня немедленно остановите культиватор и удалите застрявшие там растения и посторонние предметы.

При культивации почвы постоянно следите за сохранением горизонтального положения культиватора.

При культивации почвы на склонах будьте особенно внимательны при смене направления движения. Направляйте культиватор только по диагонали к поверхности склона. Запрещается перемещение культиватора вверх и вниз по склону более 20 градусов.

Как осуществлять регулировку:

Снимите стопорный штифт и шкворень, отпустите болты на вспомогательном устройстве культиватора при обработке почвы. Выберите желаемое положение, затяните болт и зафиксируйте с помощью стопорного штифта.

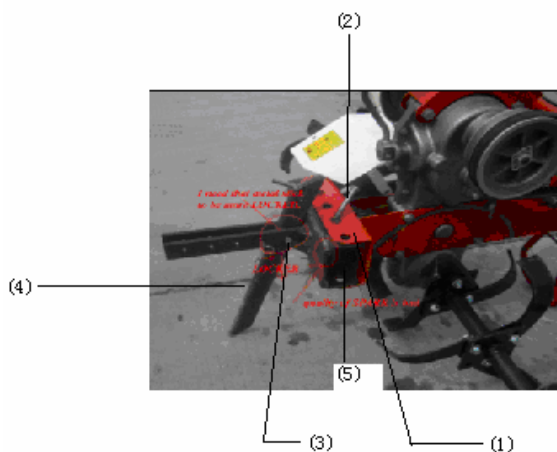

- (1) Рама. (2) Кольцевой шплинт. (3) Стопорный штифт. (4) Вспомогательное устройство культиватора при обработке почвы. (5) Шкворень.

3. Запуск двигателя культиватора.

Перед запуском двигателя культиватора выполните следующие операции:

- Рычаг сцепления должен находиться в положении «выключено» (OFF);
- Установите рычаг переключения передач в нейтральное положение (положение между первой и второй передачей);

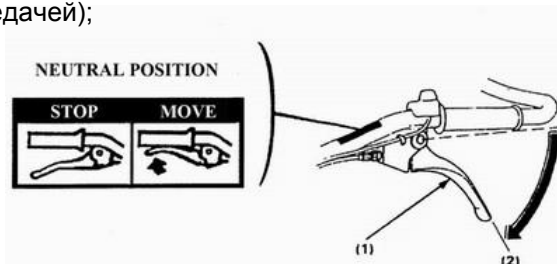

(1) рычаг сцепления. (2) положение "сцепление выключено".

- Выполните подготовительные работы, изложенные в руководстве по эксплуатации на двигатель.

По окончании работы на культиваторе:

- переведите рычаг управления сцеплением в положение «Выключено» (OFF);
- переведите рычаг управления дроссельной заслонкой в положение «Стоп»;
- включите нейтральную передачу редуктора;
- выключите зажигание нажатием кнопки «Стоп»;
- закройте топливный кран.

Проведите необходимое техническое обслуживание согласно руководству по эксплуатации культиватора.

4. Обкатка нового культиватора.

Первые 5 часов эксплуатации являются периодом приработки его деталей и узлов, поэтому перегрузка культиватора в этот период недопустима.

Работу на культиваторе начинайте только после прогрева двигателя.

Обработку почвы (при работе с культиватором) производите в два-три приема на глубину не более 10 см за один проход; культивацию почвы производите только на второй передаче.

Рычаг дроссельной заслонки используйте не более половины его хода.

Не допускайте работу двигателя культиватора с включенной передачей и выключенным сцеплением.

8. ОСТАНОВКА ДВИГАТЕЛЯ

В экстренных случаях.

Переместите переключатель двигателя в положение "выключено" (OFF).

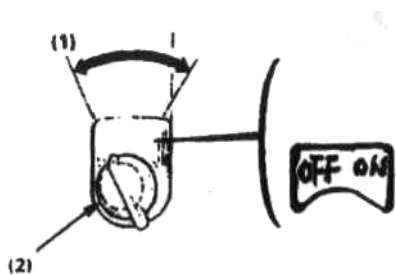

(1) положение "выключено" (OFF). (2) переключатель двигателя.

При нормальном использовании культиватора.

Отпустите рычаг сцепления и переместите рычаг переключения передач в нейтральное положение.

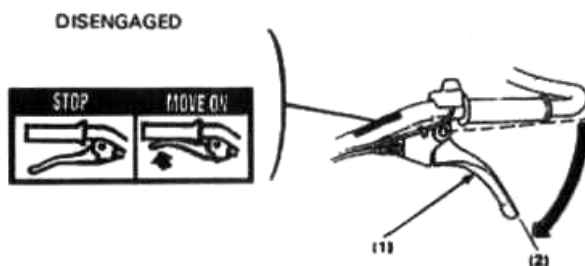

(1) рычаг сцепления. (2) положение "сцепление выключено".

1. Переместите рычаг дроссельной заслонки в крайнее правое положение.

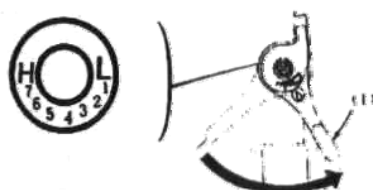

(1) рычаг дроссельной заслонки.

2. Переместите переключатель двигателя в положение "выключено" (OFF).

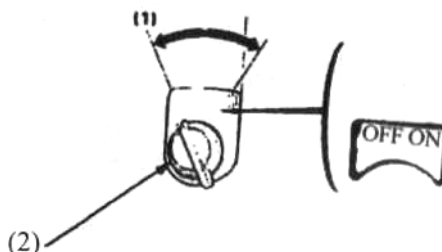

(1) положение "выключено" (OFF). (2) переключатель двигателя.

3. Поверните топливный краник в положение "выключено"

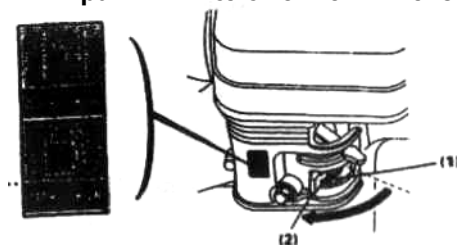

(1) топливный краник. (2) положение "выключено" (OFF).

9. ТЕХНИЧЕСКОЕ ОБСЛУЖИВАНИЕ КУЛЬТИВАТОРА

В процессе срока службы неизбежен износ отдельных элементов и частей устройства (полная выработка ресурса, сильное внутреннее или внешнее загрязнение)

Замена изношенных частей должна производиться квалифицированными специалистами сервисной службы компании Fermer.

При отказе оборудования, и отсутствии информации в инструкции по эксплуатации по устранению неполадки необходимо обратиться в сервисную службу компании Fermer.

Техническое обслуживание заключается в мойке, заправке, смазке, контроле и затяжке всех резьбовых соединений.

Уход за наружными поверхностями.

По окончании работы на культиваторе его необходимо очистить от грязи, пыли, песка и прочих предметов до полного их удаления.

Проверить затяжку всех резьбовых соединений.

Рекомендации по техническому обслуживанию культиватора.

Перед началом эксплуатации проверьте:

- уровень масла в двигателе, редукторе двигателя и редукторе культиватора;
- надежность крепления доступных деталей культиватора;
- состояние приводного клинового ремня;
- проверить давление в шинах.

Через каждые 25-30 часов работы производите регулировку клиноременной передачи.

Техническое обслуживание двигателя.

Внимание!

- Заглушите двигатель, прежде чем проводить какой-либо ремонт.
- Чтобы предотвратить случайное включение двигателя, поверните переключатель двигателя в позицию «Выключить» (OFF) и отсоедините колпак свечи зажигания.
- Если владелец двигателя не имеет необходимых инструментов и данных и не чувствует себя достаточно квалифицированным, технический сервис двигателя должен быть поручен официальному дилеру.

Предупреждение.

Используйте фирменные запчасти или их эквиваленты.

Использование запчастей более низкого качества может повредить двигатель.

Если Вы хотите добиться высокого уровня работы двигателя, важно периодически проводить его осмотр и регулировку. Регулярный техосмотр будет способствовать также увеличению срока эксплуатации двигателя. В таблице приводятся необходимые интервалы между осмотрами и тип технического обслуживания.

Периодичность технического обслуживания.

Периодичность работ Вид работ		При каждом включении	Первый месяц или 20 часов	Каждые 3 месяца или через каждые 50 часов	Каждые 6 месяцев или через 100 часов	Каждый год или через 300 часов
		Деталь двигателя				
Масло	Проверьте уровень	+				
	Замена		+			
Редукционное масло	Проверьте уровень	+				
	Замена		+		+	
Воздушный фильтр	Проверка	+				
	Чистка			+(1)	+	
Свеча зажигания	Проверка/чистка				+	
	Чистка				+	
Искроуловитель (доп. запчасть)	Проверка/чистка				+	
	Чистка				+	
Клапанный зазор	Проверка/подготовка		+			+(2)
Топливный бак и фильтр	Чистка					+(2)
Топливный бак и фильтр	Проверка (замена в случае необходимости)	Каждые 2 года (2)				

Примечания:

(1) Осматривайте чаще, если используете двигатель в пыльных районах.

(2) Если владелец двигателя не имеет необходимых инструментов и данных и не чувствует себя достаточно квалифицированным, технический сервис этих частей двигателя должен быть поручен официальному дилеру.

1. Смена масла.

- Сливайте масло из двигателя, пока он не остыл.
- открутите крышку масляного картера и пробку, чтобы слить масло.
- вновь установите пробку и тщательно ее затяните.
- наполните картер рекомендуемым видом масла и проверьте уровень масла.
- установите обратно крышку картера.

Объем масла в двигателе: 0,6 л.

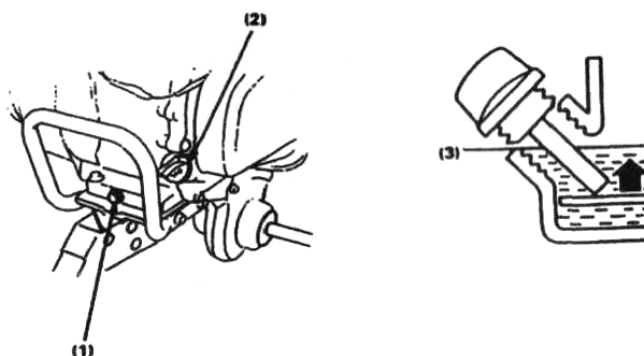

(1) пробка для слива масла. (2) крышка маслозаправочного отверстия. (3) верхний ограничительный уровень.

Предупреждение. Использованное моторное масло может стать причиной рака кожи в случае повторных контактов с кожей в течение длительного времени. Если Вы не соприкасаетесь с маслом ежедневно, вероятность этого не так велика, но, не смотря на это, тщательно мойте руки с мылом как можно быстрее после контакта с использованным маслом.

Пожалуйста, избавляйтесь от использованного масла таким образом, чтобы это не наносило вреда окружающей среде.

2. Техническое обслуживание воздушного фильтра.

Загрязненный фильтр затруднит приток воздуха в карбюратор. Во избежание неисправностей в работе карбюратора, регулярно чистите фильтр. Делайте это чаще, если двигатель работает в пыльных районах.

Предостережение! Никогда не пользуйтесь бензином или растворителем с низкой точкой возгорания для очистки детали фильтра. Это может стать причиной пожара или взрыва.

Предупреждение. Никогда не включайте двигатель без вентилятора. Это приведет к быстрому изнашиванию двигателя.

- Отвинтите барашковую гайку (барашек) и снимите крышку фильтра. Вытащите детали и рассоедините их, внимательно проверьте, нет в деталях дыр или разрывов и поменяйте их, если они повреждены.
- Пористорезиновый элемент: промойте эту деталь в теплом растворе моющего средства, а затем тщательно сполосните. Также можно использовать неогнеопасный растворитель или растворитель с высокой точкой возгорания. Дайте детали высохнуть. Обмакните ее в чистое моторное масло и выжмите для удаления масляных излишков. Если в пенорезине останется слишком много масла, двигатель будет дымиться в течение некоторого времени после включения.
- Бумажный элемент: Слегка несколько раз постучите деталь о твердую поверхность для удаления грязи или продуйте сжатый воздух через фильтр изнутри наружу. Никогда не пытайтесь счистить грязь щеткой; щетка только забьет грязь в волокна. Поменяйте бумажный элемент, если он чрезмерно загрязнился.

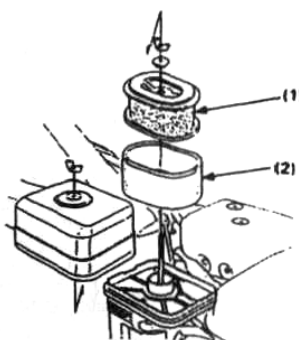

(1) бумажный элемент. (2) пористорезиновый элемент.

3. Очистка топливного фильтра.

Предупреждение! Бензин - очень воспламеняющееся и взрывоопасное вещество. Не курите и убедитесь, что вблизи топлива нет пламени и искр.

Переместите топливный краник в положение "закрыто" (OFF), открутите гайку топливного фильтра и маслосдерживающее кольцо. Промойте детали в растворителе, тщательно прочистите их и снова установите на прежние места. Переместите топливный краник в положение "открыто" (ON) и убедитесь, чтобы не было утечек.

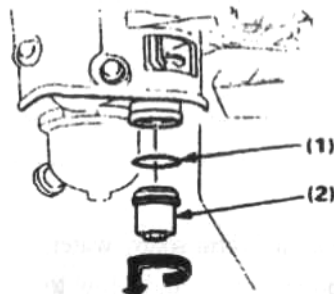

(1) маслосдерживающее кольцо. (2) гайка топливного фильтра.

4. Техническое обслуживание свечи зажигания.

Рекомендуемые свечи зажигания: BPR5ES (NGK)

Чтобы обеспечить соответствующую работу двигателя, должен быть необходимый зазор и отсутствие нагара на свече зажигания.

Предупреждение! Во время рабочего процесса глушитель очень нагревается. Избегайте соприкосновения с глушителем.

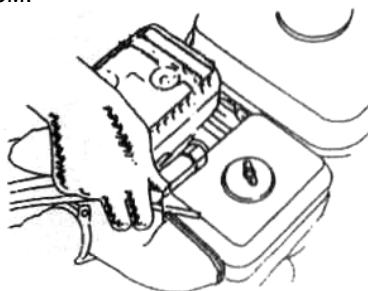

- Произведите осмотр свечи зажигания. Замените ее, если изоляция треснувшая или крошится.
- Проверьте зазор свечи зажигания с помощью измерительного прибора. Зазор должен быть 0.7 - 0.8 мм. При необходимости произведите регулировку посредством затяжки бокового электрода.



- Проверьте, чтобы шайба свечи была в хорошем состоянии и ввинтите свечу рукой, чтобы избежать перекаса резьбы.
- Затяните свечу ключом, чтобы сжать шайбу.

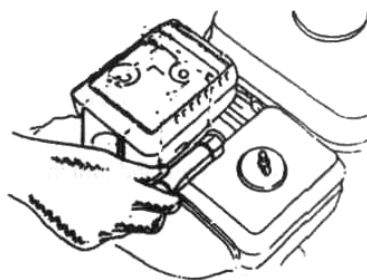

- Во время установки новой свечи для прижатия шайбы затяните ее еще на 1/2 оборота. Во время установки уже используемой свечи необходимо произвести 1/8 - 1/4 вращения.

Примечание. Свеча зажигания должна быть затянута соответствующим образом. Не полностью затянута свеча будет очень сильно нагреваться, что может привести к повреждениям и неисправностям двигателя. Никогда не используйте свечу зажигания с несоответствующим топливным коэффициентом.

5. Регулировка тросика сцепления.

Измерьте свободный ход сцепления на конце рычага.

Свободный ход должен быть: 3 – 8 мм.

Если ход тросика сцепления не соответствующий, отпустите стопорную гайку и закрутите или выкрутите регулировочный болт при необходимости.

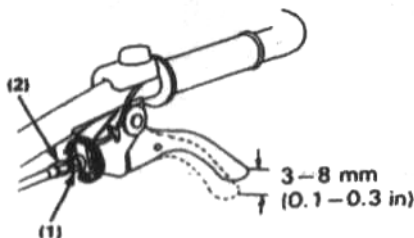

(1) стопорная гайка. (2) регулировочный болт.

После регулировки, затяните стопорную гайку соответствующим образом. Затем запустите двигатель и убедитесь в хорошей эксплуатационной работе рычага сцепления.

6. Регулировка тросика дроссельной заслонки.

Измерьте свободный ход тросика сцепления на конце рычага. Свободный ход должен быть 5-10 мм. Если свободный ход несоответствующий, отпустите стопорную гайку и поверните регулировочную гайку при необходимости.

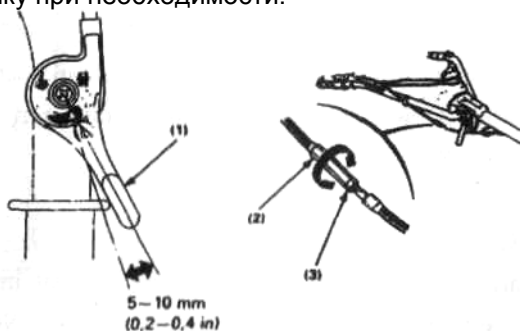

(1) рычаг дроссельной заслонки. (2) регулировочная гайка. (3) стопорная гайка.

7. Регулировка натяжения ремня.

Отрегулируйте свободный ход рычага сцепления.

Свободный ход ремня должен быть 60 – 65 мм в районе натяжного ролика с включенным сцеплением (рычаг сцепления должен быть выжатым).

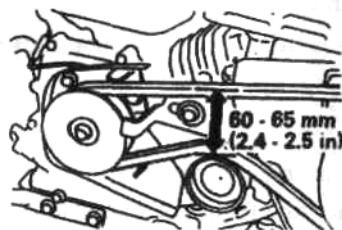

Для того чтобы произвести регулировку необходимо отпустить четыре установочных болта. Переместите двигатель вперед или назад, чтобы отрегулировать соответствующую натяжку.

Примечание. После осуществления регулировки убедитесь, что наружная поверхность приводного шкива соответствует указаниям, используя при этом необходимые измерительные приборы.

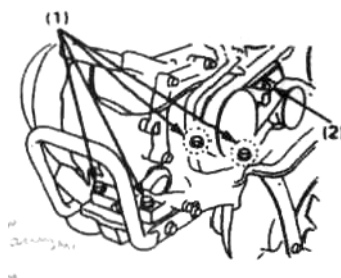

(1) установочные болты двигателя. (2) крепежный болт двигателя.

Отпустите крепежные болты на стопорном механизме ремня. Отрегулируйте зазор между стопорным механизмом ремня и самим ремнем, как указано на рисунке (при этом действие сцепление должно быть выжатым).

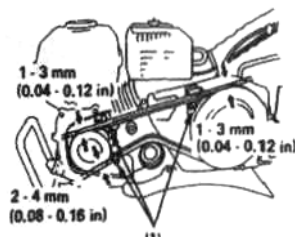

(1) стопорный механизм ремня.

10. ХРАНЕНИЕ И ТРАНСПОРТИРОВКА

Предупреждение. Перед началом транспортировки культиватора, поверните топливный краник в положение "закрыто" (OFF) и проверьте, чтобы не было утечки топлива. Пролитое топливо или его испарение очень воспламеняющее и взрывоопасное.

Перед началом хранения культиватора необходимо произвести следующие действия:

1. Убедитесь, что в помещении для хранения культиватора нет сырости и пыли.
2. Слейте топливо.

Предупреждение. Бензин - очень воспламеняющее и взрывоопасное вещество. Не курите, и не допускайте образования огня вблизи культиватора.

- Переместите топливный краник в положение "выключено" (OFF), снимите и опорожните отстойник.
- Поверните топливный краник в положение "включено" (ON) и слейте топливо в соответствующую емкость.

- Вновь установите отстойник и тщательно его затяните.
3. Поменяйте моторное масло.
 4. Выньте свечу и налейте столовую ложку чистого моторного масла в цилиндр.

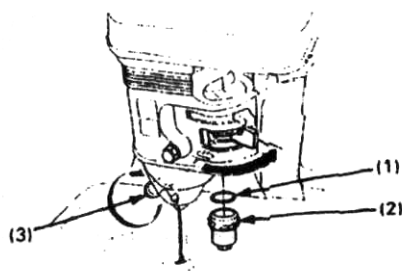

- (1) маслоудерживающее кольцо.
 (2) топливный фильтр. (3) сливной болт.



5. Проверните несколько раз коленчатый вал двигателя, чтобы масло равномерно распределилось, затем установите свечу зажигания. Медленно тяните ремень стартера, пока не почувствуете сопротивление. Продолжайте тянуть, пока паз на шкиве стартера не поравняется с отверстием на механическом стартере. Совместите отметку на шкиве стартера с отверстием на корпусе механического стартера.

6. Накройте культиватор полимерной пленкой, чтобы предохранить его от пыли.
7. Не помещайте культиватор держателями на землю. Это может привести к проливу топлива или попаданию масла в цилиндр.

11. УСТРАНЕНИЕ НЕПОЛАДОК

Двигатель не заводится:

- Достаточно ли количество топлива?
- Топливный краник в положении "открыто" (ON)?
- Переключатель двигателя в положении "запуск" (ON)?
- Достаточно ли масла в двигателе?
- Поступает ли бензин в карбюратор?

Произведите проверку, отпустите сливной болт при включенном топливном клапане (ON).

Предостережение. Если произошла утечка бензина, убедитесь, что рабочая территория сухая, прежде чем тестировать свечи или заводить двигатель. Пролитое горючее или его пары могут воспламениться.

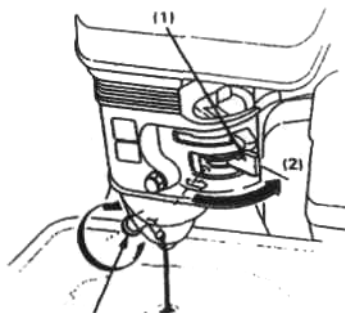

- (1) топливный краник. (2) положение "открыто" (ON). (3) сливной болт.

Производит ли свеча зажигания искру?

Снимите крышку свечи зажигания. Устраните грязь вокруг основания свечи и выкрутите свечу зажигания. Поместите свечу зажигания в крышку свечи зажигания.

Переместите переключатель двигателя в положение "запуск" (ON). Заземлив боковой электрод об любую часть двигателя, потяните шнур стартера, чтобы увидеть, появятся ли искры между электродами свечи.

При отсутствии искры замените свечу зажигания.

Если есть искра, установите свечу обратно и попытайтесь запустить двигатель, следуя указаниям.

Если двигатель все равно не запускается, обратитесь за помощью к авторизованному дилеру.

12. ТЕХНИЧЕСКИЕ ХАРАКТЕРИСТИКИ

Культиватор	Модель	Fermer FM-700 M
	Габаритные размеры в собранном виде, мм	1620*970*675
	Вес , кг	85
	Тип привода	Ременной + цепь
	Ширина вспашки, мм	600-1050
	Глубина вспашки, мм	150-300
	Диаметр вала, мм	23, круглый
	Размер колёс	4,00-8
	Колея (регулируемая), мм:	470/ 670;
Двигатель	Передачи вперед:	1-ая - 3,1 / 4км/ч; 2-ая - 7,1 / 9,1 км/ч;
	Передачи назад:	2,3 / 2,9 км/ч;
	Модель	168FB
	Тип	одноцилиндровый, четырехтактный, воздушное принудительное охлаждение
	Рабочий объем, см ³	196
	Макс. мощность, л.с.(кВт)/об.	7 (5,2)/3600
	Максимальный вращающий момент, Н*м/об.	13,2/ 2500
	Система зажигания	Магнитный транзистор
	Система запуска	Запуск с отскоком
	Воздушный фильтр	Полусухой, с масляной ванной, внутренний пористорезиновый элемент
	Вместимость топливного бака, л	3.5
	Расход топлива, л/ч.	1.4
	Вместимость масляного картера, л	0.6

13. ГАРАНТИЙНЫЕ ОБЯЗАТЕЛЬСТВА.

Гарантийный срок эксплуатации изделия составляет 24 месяца со дня продажи конечному покупателю.

Производитель Skipfire Limited Romanou, 2, TLAIS TOWER, 6th floor, office 601, P.C.1070, Nicosia, Cyprus, на заводе-производителе в КНР для торговой марки Fermer.

Импортер в РБ: СООО «ТД Инструменткомплект», Республика Беларусь, 220103, г. Минск, ул. Кнорина 50, к. 302А, Тел.: 375 17 290 90 90

Дата изготовления: Январь 2014г

Срок службы изделия - 7 лет при его правильной эксплуатации.

По истечении срока службы необходимо произвести техническое обслуживание квалифицированными специалистами в сервисной службе компании Fermer за счет владельца, с удалением продуктов износа и пыли.

Использование изделия по истечении срока службы допускается только в случае его соответствия требованиям безопасности, данного руководства

В случае если изделие не соответствует требованиям безопасности, его необходимо утилизировать.

Изделие не относится к обычным бытовым отходам. В случае утилизации необходимо доставить его к месту приема соответствующих отходов.

Дефекты сборки изделия, допущенные по вине изготовителя, устраняются бесплатно после проведения сервисным центром диагностики изделия.

ГАРАНТИЙНЫЙ РЕМОНТ ОСУЩЕСТВЛЯЕТСЯ ПРИ СОБЛЮДЕНИИ СЛЕДУЮЩИХ УСЛОВИЙ:

1. Имеется в наличии товарный или кассовый чек и гарантийный талон с указанием в нем заводского (серийного) номера инструмента, даты продажи, подписи покупателя, штампа торгового предприятия.
2. Предоставление неисправной продукции в комплекте с рабочим органом, в чистом виде.
3. Гарантийный ремонт производится только в течение срока, указанного в данном гарантийном талоне.

ГАРАНТИЙНОЕ ОБСЛУЖИВАНИЕ НЕ ПРЕДОСТАВЛЯЕТСЯ:

1. При неправильном и нечетком заполнении гарантийного талона;
2. На инструмент, у которого не разборчив или изменен серийный номер;
3. На последствия самостоятельного ремонта, разборки, чистки и смазки инструмента в гарантийный период (не требуемых по инструкции эксплуатации), о чем свидетельствует, например: заломы на шлицевых частях крепежа корпусных деталей;
4. На инструмент, который эксплуатировался с нарушениями инструкции по эксплуатации или не по назначению;
5. На повреждения, дефекты, вызванные внешними механическими воздействиями, воздействием агрессивных средств и высоких температур или иных внешних факторов, таких как дождь, снег, повышенная влажность и др.;
6. На неисправности, вызванные попаданием в инструмент инородных тел, небрежным или плохим уходом, повлекшим за собой выход из строя инструмента;
7. На неисправности, возникшие вследствие перегрузки мотоблока/культиватора, которые повлекли за собой выход из строя двигателя или другие узлы и детали.
8. На неисправности, вызванные использованием некачественного бензина и топливной смеси, которые повлекли за собой выход из строя детали цилиндро-поршневой группы.
9. На неисправности, вызванные использованием неоригинальных запасных частей, принадлежностей и моторного масла не соответствующей классификации, что вызвало

- повреждение двигателя, уплотнительных колец, топливопроводов или топливного бака;
10. На естественный износ изделия и комплектующих в результате интенсивного использования;
 11. На такие виды работ, как регулировка, чистка, смазка и прочий уход, относящиеся к техническому обслуживанию оборудования.
 12. Предметом гарантии не является неполная комплектация изделия, которая могла быть обнаружена при продаже изделия.
 13. Выход из строя деталей в результате кратковременного блокирования при работе.

Адреса сервисных центров:

г. Минск, ул. Смоленская, 31, Тел.: (017) 290 90 90, Velcom: (029) 325 85 38, МТС: (029) 855 90 90

г. Минск, Район деревни Большое Стиклево, Ремонтно-механические мастерские.

Тел.: (017) 345 50 63, Velcom: (029) 601 20 01

г. Брест, ул. Бауманская, 27, Тел.: МТС: (029) 221 77 79

г. Витебск, ул. Двинская, 31, Тел.: (0212) 35 52 24

г. Гродно, ул. Господарчая, 8/1, Тел.: (029) 169 9402, (0152) 48 63 28

г. Могилев, ул. Вишневецкого, 8А, Тел.: (0222) 285 285