

OUTILS SUR MESURE

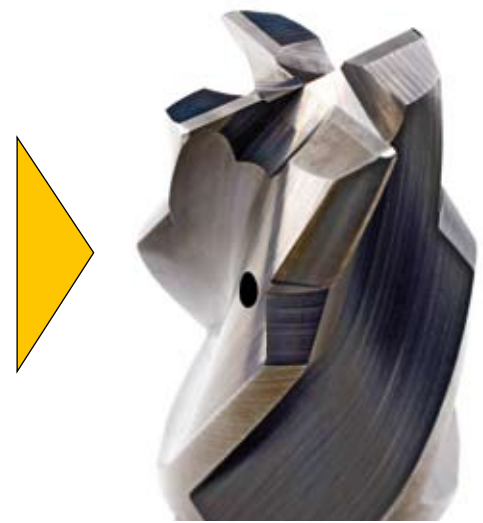
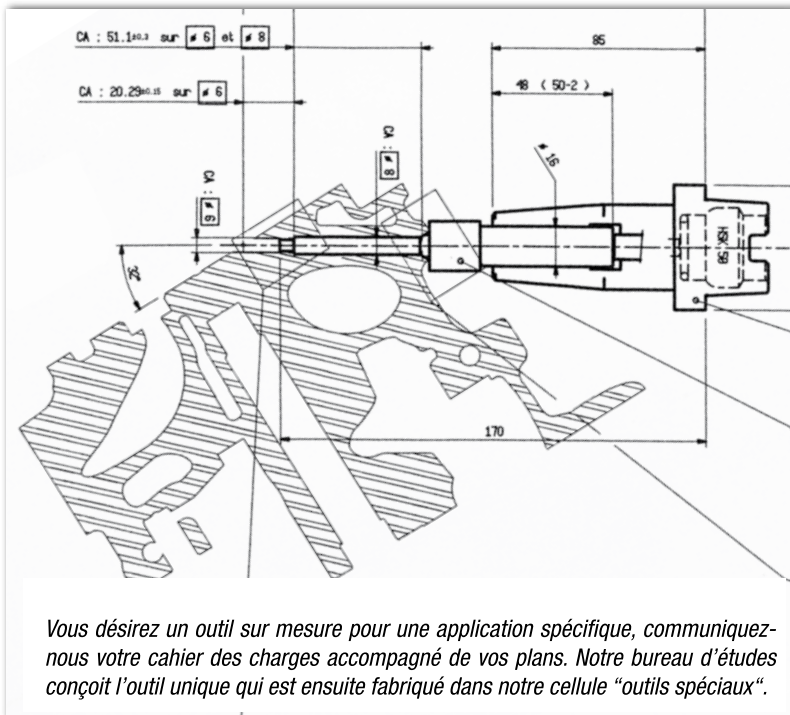

REALISATION SUR DEMANDE :

contact@diager.com

N°Vert 0 800 690 860
APPEL GRATUIT DEPUIS UN POSTE FIXE

LES REVETEMENTS

Les revêtements				
	TIN	ALTIN	TIALN.X	
	2300	3000	3500	Micro dureté en H.V
	1 - 4	1 - 5	1 - 5	Epaisseur en microns
Avec Lubrification réduite	•			Basse vitesse
	•			Vitesse conventionnelle
		•		Grande vitesse
			•	Très grande vitesse
Lubrification réduite		•		Basse vitesse
		•		Vitesse conventionnelle
		•	•	Grande vitesse
			•	Très grande vitesse
A sec		•	•	Basse vitesse
		•	•	Vitesse conventionnelle
		•	•	Grande vitesse
		•	•	Très grande vitesse

Les derniers développements en matière de **revêtements** intégrés dans un programme de recherche en usinage à **grande vitesse** et de **lubrification réduite** nous permet de proposer les revêtements les plus performants. Ces revêtements ont une influence directe sur les **durées de vie**, la garantie des **qualités d'usinage**, la **réduction des coûts** de production. Autant d'éléments indispensables pour gagner.