

Rasenmäher

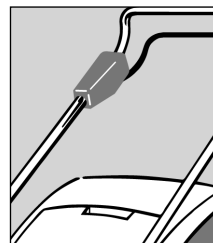

Übersicht

1. Geänderte Schraube
2. Geändertes Rastsegment

1. Geänderte Schraube

Zur Funktionsverbesserung wird bei der Serie 7 die Schraube **1** geändert.

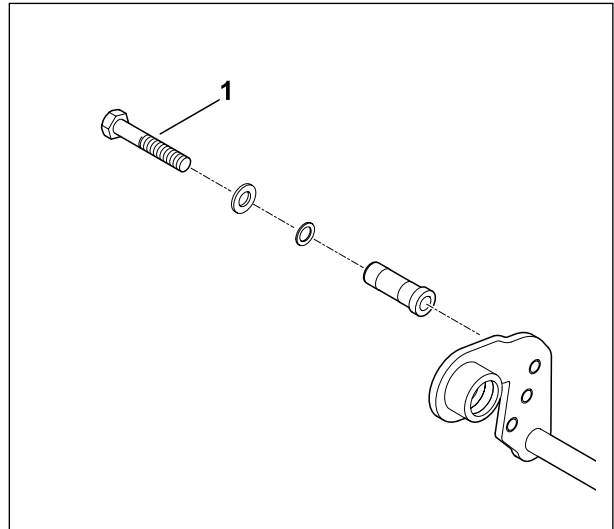

Änderungseinsatz

| Modell | ab Maschinenummer |
|-----------------------------|------------------------------|
| MB 750.0 GK, MB 755.0 KS | 4 31 161 715 4 31 163 967 |

Zusammenfassung

| Pos. | Benennung | bisherige Ausführung | neue Ausführung | Bemerkung |
|------|-----------|----------------------|-----------------|-----------|
| 1 | Schraube | 9007 319 2490 | 9008 319 2480 | (3), (A) |

Bemerkung

- | | |
|--|---|
| <p>(1) Bauteil in neuer Ausführung ist mit Bauteil in bisheriger Ausführung tauschbar.</p> <p>(2) Bauteil in neuer Ausführung ist mit Bauteil in bisheriger Ausführung nicht tauschbar.</p> <p>(3) Bauteil in bisheriger Ausführung kann für neue Geräte nicht verwendet werden, Bauteil in neuer Ausführung kann aber für Geräte älterer Bauart verwendet werden.</p> | <p>(A) Bauteil in bisheriger Ausführung ist als Ersatzteil weiterhin erhältlich.</p> <p>(B) Bauteil in bisheriger Ausführung ist nach Aufbrauch der Lagerstände als Ersatzteil nicht mehr erhältlich.</p> <p>(C) Bauteil in bisheriger Ausführung ist als Ersatzteil nicht mehr erhältlich.</p> <p>(D) Neuteil</p> |
|--|---|

2. Geändertes Rastsegment

Zur Funktionsverbesserung kommt beim Rastsegment **1** ein Material mit verbesserter Benzinbeständigkeit zum Einsatz.

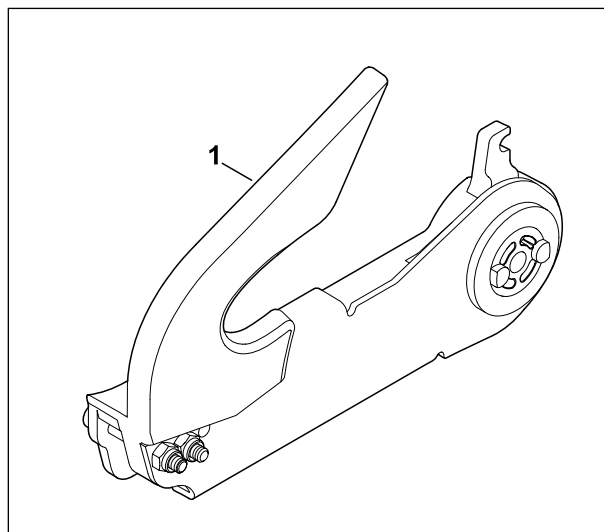

Änderungseinsatz

| Modell | ab Seriennummer |
|---|-----------------|
| MB 650.0 T, MB 650.0 V MB 650.0 VE MB 650.0 VM MB 650.0 VQ MB 650.0 VS MB 655.0 G MB 655.0 GQ MB 655.0 GS MB 655.0 V MB 655.0 VM | 4 31 135 263 |

Zusammenfassung

| Pos. | Benennung | bisherige Ausführung | neue Ausführung | Bemerkung |
|------|------------------|----------------------|-----------------|-----------|
| 1 | Rastsegment kpl. | 6375 780 3191 | 6375 780 3192 | (3),(B) |

Bemerkung

- | | |
|---|--|
| <ul style="list-style-type: none"> (1) Bauteil in neuer Ausführung ist mit Bauteil in bisheriger Ausführung tauschbar. (2) Bauteil in neuer Ausführung ist mit Bauteil in bisheriger Ausführung nicht tauschbar. (3) Bauteil in bisheriger Ausführung kann für neue Geräte nicht verwendet werden, Bauteil in neuer Ausführung kann aber für Geräte älterer Bauart verwendet werden. | <ul style="list-style-type: none"> (A) Bauteil in bisheriger Ausführung ist als Ersatzteil weiterhin erhältlich. (B) Bauteil in bisheriger Ausführung ist nach Aufbrauch der Lagerstände als Ersatzteil nicht mehr erhältlich. (C) Bauteil in bisheriger Ausführung ist als Ersatzteil nicht mehr erhältlich. (D) Neuteil |
|---|--|

Rasenmäher

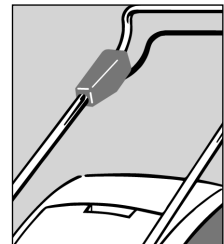

Übersicht

1. Geänderte Schraube
2. Geändertes Rastsegment

1. Geänderte Schraube

Zur Funktionsverbesserung wird bei der Serie 7 die Schraube **1** geändert.

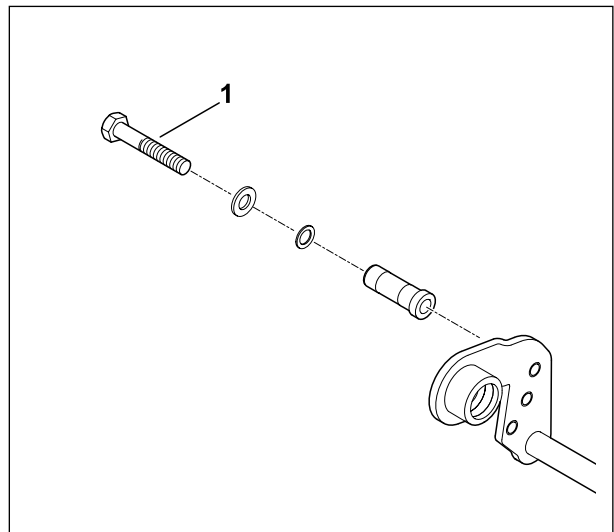

Änderungseinsatz

| Modell | ab Maschinenummer |
|-----------------------------|------------------------------|
| MB 750.0 GK, MB 755.0 KS | 4 31 161 715 4 31 163 967 |

Zusammenfassung

| Pos. | Benennung | bisherige Ausführung | neue Ausführung | Bemerkung |
|------|-----------|----------------------|-----------------|-----------|
| 1 | Schraube | 9007 319 2490 | 9008 319 2480 | (3), (A) |

Bemerkung

- | | |
|--|---|
| <p>(1) Bauteil in neuer Ausführung ist mit Bauteil in bisheriger Ausführung tauschbar.</p> <p>(2) Bauteil in neuer Ausführung ist mit Bauteil in bisheriger Ausführung nicht tauschbar.</p> <p>(3) Bauteil in bisheriger Ausführung kann für neue Geräte nicht verwendet werden, Bauteil in neuer Ausführung kann aber für Geräte älterer Bauart verwendet werden.</p> | <p>(A) Bauteil in bisheriger Ausführung ist als Ersatzteil weiterhin erhältlich.</p> <p>(B) Bauteil in bisheriger Ausführung ist nach Aufbrauch der Lagerstände als Ersatzteil nicht mehr erhältlich.</p> <p>(C) Bauteil in bisheriger Ausführung ist als Ersatzteil nicht mehr erhältlich.</p> <p>(D) Neuteil</p> |
|--|---|

2. Geändertes Rastsegment

Zur Funktionsverbesserung kommt beim Rastsegment **1** ein Material mit verbesserter Benzinbeständigkeit zum Einsatz.

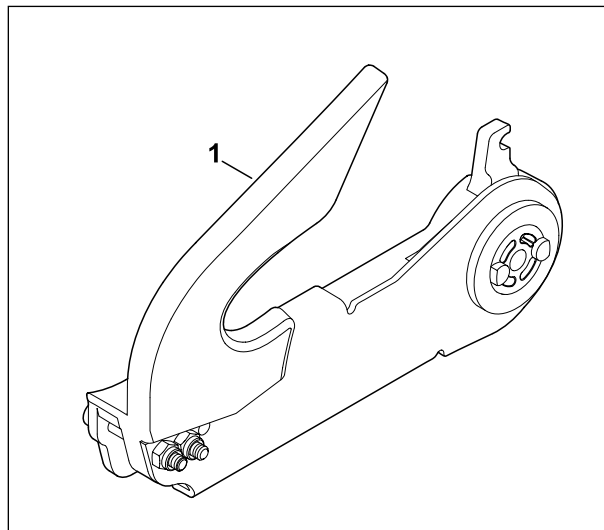

Änderungseinsatz

| Modell | ab Seriennummer |
|---|-----------------|
| MB 650.0 T, MB 650.0 V MB 650.0 VE MB 650.0 VM MB 650.0 VQ MB 650.0 VS MB 655.0 G MB 655.0 GQ MB 655.0 GS MB 655.0 V MB 655.0 VM | 4 31 135 263 |

Zusammenfassung

| Pos. | Benennung | bisherige Ausführung | neue Ausführung | Bemerkung |
|------|------------------|----------------------|-----------------|-----------|
| 1 | Rastsegment kpl. | 6375 780 3191 | 6375 780 3192 | (3),(B) |

Bemerkung

- | | |
|---|--|
| <ul style="list-style-type: none"> (1) Bauteil in neuer Ausführung ist mit Bauteil in bisheriger Ausführung tauschbar. (2) Bauteil in neuer Ausführung ist mit Bauteil in bisheriger Ausführung nicht tauschbar. (3) Bauteil in bisheriger Ausführung kann für neue Geräte nicht verwendet werden, Bauteil in neuer Ausführung kann aber für Geräte älterer Bauart verwendet werden. | <ul style="list-style-type: none"> (A) Bauteil in bisheriger Ausführung ist als Ersatzteil weiterhin erhältlich. (B) Bauteil in bisheriger Ausführung ist nach Aufbrauch der Lagerstände als Ersatzteil nicht mehr erhältlich. (C) Bauteil in bisheriger Ausführung ist als Ersatzteil nicht mehr erhältlich. (D) Neuteil |
|---|--|